

GEBRAUCHSANLEITUNG

BEAMTAC 2.0

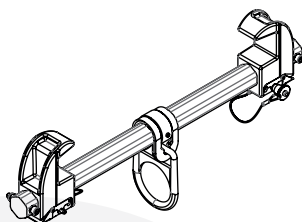

Instruction for use	GB
Gebrauchsanleitung	DE
Istruzioni d'uso	IT
Instructions d'utilisation	FR
Instrucciones de uso	ES
Instruções de serviço	PT
Gebruiksaanwijzing	NL
Brugsanvisning	DK
Bruksanvisning	NO
Käyttöohjeet	FI
Bruksanvisning	SE
Οδηγίες χρήσης	GR
Kullanım Kılavuzu	TR
Instrukcje	PL
Navodila	SL

SKYLOTEC GmbH
Im Mühlengrund 6-8
56566 Neuwied · Germany
Fon +49 (0)2631/9680-0
Mail info@skylotec.com
Web www.skylotec.com

89/686/EEC → ● 21.04.2018 ● → (EU) 2016/425

© SKYLOTEC
MAT-BA-0191
Stand 15.12.2017



Informationen (Beide Anleitungen beachten)/
Information (Use both manuals)



2



+



GB	Instruction for use Explanation	page 4-8
DE	Gebrauchsanleitung Erklärung	Seite 9-13
IT	Istruzioni per l'uso Delucidazion	pagina 14-18
FR	Instructions d'utilisation Déclaration	page 19-23
ES	Instrucciones de uso Declaración	página 24-28
PT	Instruções de serviço Declaração	página 29-33
NL	Gebruiksaanwijzing Uiteenzetting	zijde 34-38
DK	Brugsanvisning Forklaring	side 39-43
NO	Bruksanvisning Forklaring	side 44-47
FI	Käyttöohjeet Selitys	sivu 48-52
SE	Bruksanvisning Förklaring	sida 53-57
GR	Οδηγίες χειρισμού Εξήγηση	σελίδα 58-62
TR	Talimatlar Açıklama	sayfa 63-67
PL	Instrukcja obsługi Wyjaśnienie	strona 68-72
SL	Navodila Izjava	page 73-76

GB Instruction for use

- ✓ Approved Use
- ⚠ Exercise caution during use
- ☠ Danger to life
- Not applicable or not available

1.) General information

The beam clamp acts as an anchor above entry openings into enclosed spaces or other areas with a fall hazard. Ensure that all persons are protected against falling in to the entry opening and from the edge. When working in enclosed spaces/areas with a fall hazard, ensure that a fail-safe system with safety harness is used, which enables the rescue of workers in an emergency situation; e.g. a fall arrest retrieval block (EN 360 in conjunction with EN 1496) and an appropriate rescue plan. Free fall and fall distance are to be limited to a minimum. It must not be possible to impact with the ground or obstructions. The fall arrest system for which the beam clamp is used must be equipped with a device which limits the dynamic forces applied during a fall arrest to 6 kN (see Fig. 1).

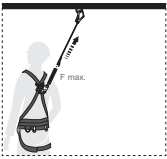
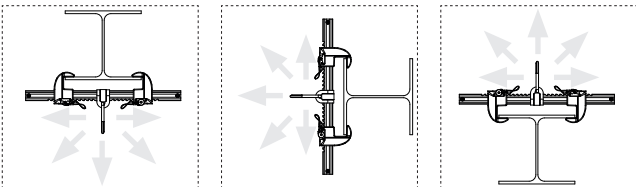

Fig.1

Before being used by trained and qualified personnel, all the materials used in the fall arrest system must always be subjected to an in-depth visual inspection and functional check by a designated group of people. If doubts exist about safe usage, the products must be withdrawn from use immediately.

Structural integrity must be guaranteed by a structure that is suitable for its intended purpose and is evaluated on a case-by-case basis as part of a risk analysis to be completed in full.

Fig.2



Depending on the situation, individual fall protection must be observed even during set-up. The installation direction can be chosen in accordance with Fig. 2. The working area (effective direction of a fall) is within the radius shown in fig. 3 which extends to 45° from the vertical. Any swing due to an ascent or descent which is not vertical (45°) to the anchor (worst case direction of fall) must be avoided at all costs.

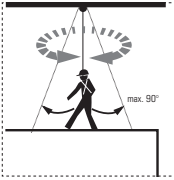

Fig.3

Use of the beam clamp is only permitted for the purposes explained in this document. No modifications must be made to the products. Equipment subjected to a fall must be withdrawn from use immediately. The general service life must, as part of the checks carried out, be evaluated by specialist personnel on a case-by-case basis. Based on the type of application, regular checks must be carried out at least once a year by an expert or qualified specialist personnel. Always clean with warm water (40°C) and a mild soap solution, then rinse well with clear water, dry naturally and keep away from direct heat. Only to be serviced by SKYLOTEC-authorized service centres.

2.) BEAMTAC 2.0

the BEAMTAC 2.0 is type-tested as an anchor as per EN 795/B for the use of one person.

Fig.4 Marking:

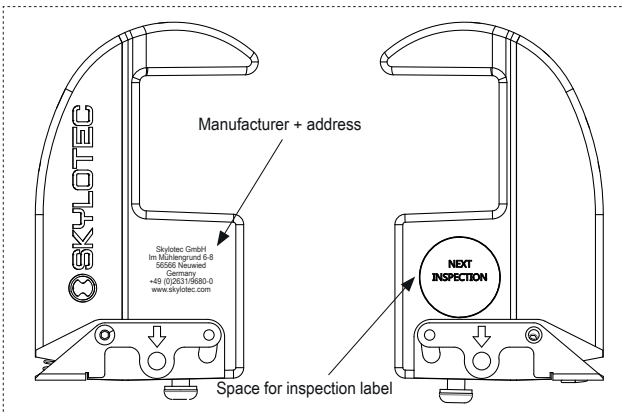

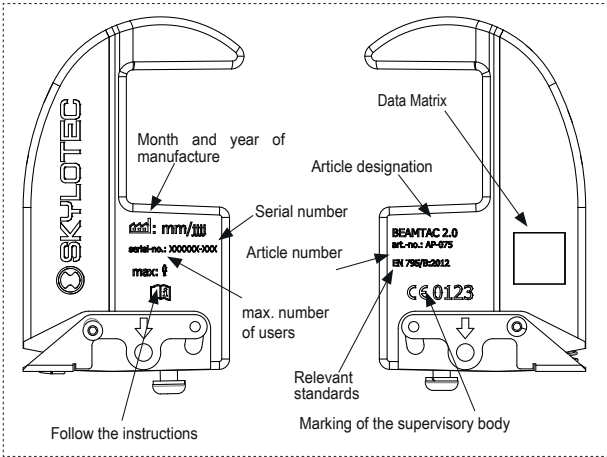



Installation:

The structure onto which the BEAMTAC 2.0 is attached must be able to withstand a minimum load of 9 kN in accordance with the maximum test load of the MOBILE ANCHOR CLAMP.

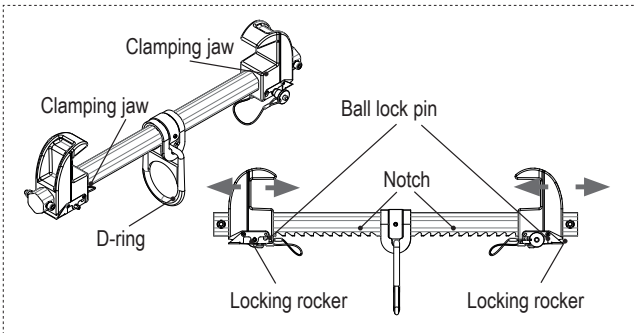
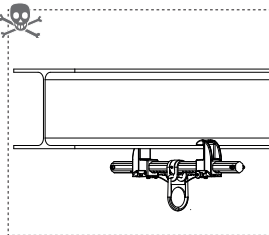
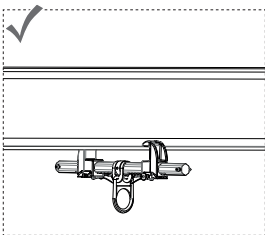
 Always ensure that the beam clamp is not be fixed to an 'open' structure (such as the end of a steel girder) from which it could slip off in the event of a load being applied.

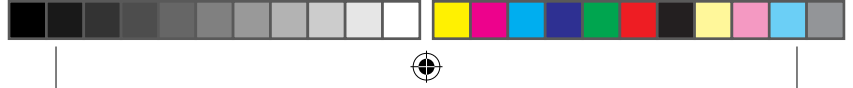

- 
-
1. Operate the locking rocker to shift the clamping jaw.
 2. Set the beam clamp at 90° right-angle to the beam and apply the clamping jaws to the beam flange.
 3. Push clamping jaws evenly towards the D-ring in order to secure the beam clamp (clamping jaws as far on the flange as possible) as close as possible to the D-ring. The locking rocker must always be locked into at least the last notch.

 Have the position of the clamping jaws as equidistant as possible to the D-ring. The locking rocker must always be locked into at least the last notch.

4. When the locking rockers are not engaged, pull the clamping jaws back so that the clamping jaws lock into the next possible notch.
5. Then release the ball lock pin with the button, and with the button pressed, insert it into the hole indicated with the arrow (see section 'Marking') as a locking mechanism, ensuring that the pin is fully inserted/locked in.
6. Move the beam clamp in all directions to check that it is not possible to slip off the beam.

3.) Certificate of Identification and warranty

Information on the affixed labels corresponds to that of the supplied product. The pre-printed table reflects the status of the certification / standards on the date of the instructions. The information recorded on the product is binding.

- a) Product name
- b) Article number
- c) Dimensions / length
- d) Material
- e) Serial no.
- f) Month and year of manufacture
- g 1-x) Standards (international)
- h 1-x) Certificate number
- i 1-x) Certification authority
- j 1-x) Certificate date
- k 1-x) Max. number of persons
- l 1-x) Test weight
- m 1-x) Max. load
- n) Manufacturing supervisory body; quality management system
- o) Declaration of Conformity source

The full Declaration of Conformity can be accessed via the following link: www.skylotec.com/downloads



4.) List of certifying bodies

5.) Control Card

5.1–5.5) To be completed in the event of an inspection

5.1) Date

5.2) Tester

5.3) Reason

5.4) Remark

5.5) Next examination

6.) Individual information

6.1–6.4) To be completed by the purchaser

6.1) Date of purchase

6.2) First use

6.3) User

6.4) Company



DE **Gebrauchsanleitung**



Nutzung in Ordnung



Vorsicht bei der Nutzung



Lebensgefahr



Nicht anwendbar oder nicht verfügbar

1.) Allgemeine Informationen

Die Trägerklemme dient als Anschlagpunkt über Einstiegsöffnungen von umschlossenen Räumen oder sonstigen absturzgefährdeten Bereichen. Bei der Verwendung ist darauf zu achten, dass sich alle Personen gegen Absturz in die Einstiegsöffnung bzw. an der Absturzkante sichern. Bei der Arbeit im umschlossenen Raum/absturzgefährdeten Bereich ist dafür zu sorgen, dass ein Sicherungssystem mit Auffanggurt verwendet wird, das im Notfall die Rettung des Arbeiters erlaubt, z.B. ein Höhensicherungsgerät mit Rettungshub (EN 360 i.V.m. EN 1496) und ein dementsprechendes Rettungskonzept vorhanden ist. Der freie Fall und die Absturzhöhe sind auf ein Mindestmaß zu beschränken, es darf kein Aufprall auf den Boden oder Hindernisse möglich sein. Das Auffangsystem, für welches die Trägerklemme genutzt wird, muss mit einem Mittel ausgestattet sein, welches die bei einem Auffangvorgang wirkenden dynamischen Kräfte auf 6kN begrenzt (siehe Abb.1).



Abb.1

Vor jeder Nutzung durch qualifiziertes unterwiesenes Personal, muss das gesamte im Auffangsystem eingesetzte Material vom benannten Personenkreis einer eingehenden Sicht- und Funktionsprüfung unterzogen werden. Wenn Zweifel bezüglich einer sicheren Benutzung bestehen, müssen die Produkte sofort der Nutzung entzogen werden. Die Standsicherheit muß durch eine dem Einsatzzweck entsprechende Struktur gewährleistet sein und im Rahmen einer komplett durchzuführenden Risikoanalyse im Einzelfall bewertet werden.

Abb. 2

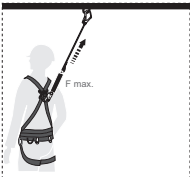
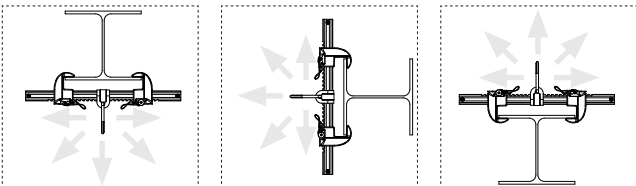

Je nach Aufbausituation ist die Eigensicherung gegen Absturz schon während dem Aufbau zu beachten. Die Einbaurichtung kann entsprechend Abb. 2 gewählt werden. Der Arbeitsbereich (Wirkrichtung des Sturzes) liegt innerhalb des Radius welcher in Abb. 3 mit 45° zur Vertikalen aufgespannt ist. Ein Pendeln durch einen nicht senkrechten (45°) zum Anschlagpunkt realisierten Ab- oder Aufstieg (im schlimmsten Fall Sturzrichtung), muss unter allen Umständen vermieden werden.



Abb.3

Die Nutzung der Trägerklemme ist nur für die in diesem Dokument erklärten Zwecke erlaubt. Es dürfen keine Änderungen an den Produkten durchgeführt werden. Durch einen Sturz beanspruchte Ausrüstung muss sofort der Nutzung entzogen werden. Die generelle Lebensdauer muss im Einzelfall durch Fachpersonal im Rahmen der durchzuführenden Prüfungen bewertet werden. Die regelmäßige Prüfung muss je nach Art der Anwendung mindestens jährlich durch einen Sachkundigen bzw. qualifiziertes Fachpersonal erfolgen. Die Reinigung sollte stets mittels warmen Wasser (40°C) und einer milden Seifenlauge durchgeführt werden. Anschließend mit klarem Wasser gut ausspülen, auf natürliche Weise trocknen und vor direkter Wärmeeinwirkung fern halten. Instandsetzungen sind nur durch SKYLOTEC autorisierte Service-Center durchzuführen.

2.) BEAMTAC 2.0

Die BEAMTAC 2.0 ist als Anschlagpunkt nach EN 795/B für die Nutzung einer Person baumustergeprüft.

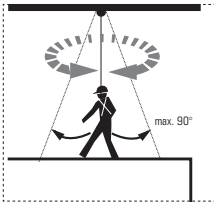
Abb. 4 Kennzeichnung:

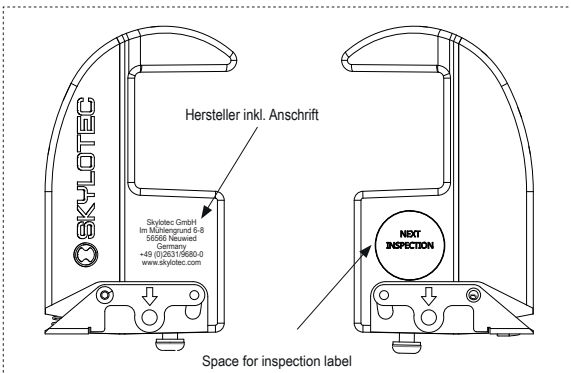

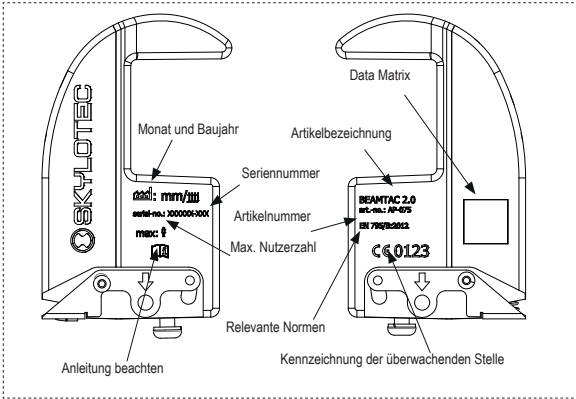

Installation:

Die Struktur an welcher die Trägerklemme angebracht wird muss entsprechend der maximalen Prüflast des BEAMTAC 2.0 eine Mindestlast von min. 9 kN aufnehmen können.

⚠ Es ist in jedem Fall darauf zu achten, dass die Trägerklemme an keiner „offenen“ Struktur (wie dem Ende eines Stahlträgers) befestigt wird, aus welcher sie im Belastungsfall herausrutschen könnte.

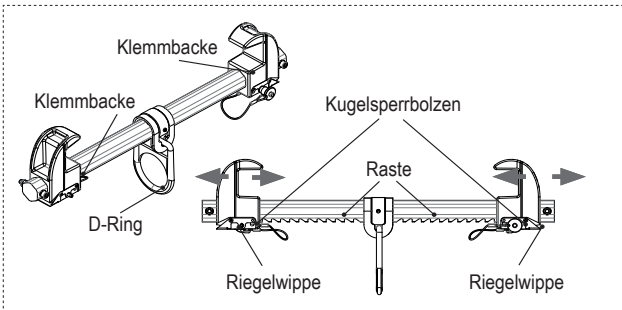
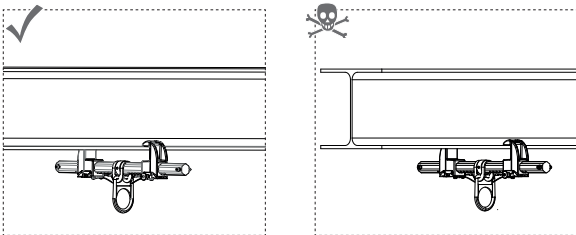

1. Riegelwippe zum Verschieben der Klemmbacke betätigen.
2. Trägerklemme 90° rechtwinklig zum Träger platzieren und Klemmbacken an Trägerflansch anlegen.

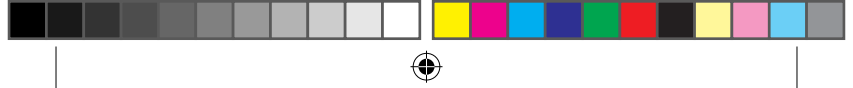
- 
3. Klemmbacken gleichmäßig Richtung D-Ring schieben um die Trägerklemme zu fixieren (Klemmbacken soweit wie möglich am Flansch).

 Die Position der Klemmbacken so symmetrisch wie möglich zum D-Ring realisieren. Die Riegelwippe muss immer mindestens in der letzten Raste eingerastet sein.

4. Klemmbacken bei nicht betätigten Riegelwippen zurück ziehen, damit die Klemmbacken in der nächstmöglichen Raste einrasten.
5. Danach den Kugelsperrbolzen mittels Knopf entsperren und mit gedrücktem Knopf als Arretierung in die mit Pfeil gekennzeichnete (siehe Abschnitt „Kennzeichnung“) Öffnung einsetzen und darauf achten dass der Bolzen vollständig eingesteckt/eingerastet ist.
6. Trägerklemme in alle Richtungen bewegen um zu kontrollieren, das kein Herausrutschen vom Träger möglich ist.

3.) Identifizierungs- und Gewährleistungszertifikat

Informationen auf den applizierten Aufklebern entsprechen denen des mitgelieferten Produktes. Die vorgedruckte Tabelle spiegelt den Stand der Zertifizierung/ Normgebung zum Anleitungsdatum wieder. Bindend sind die auf dem Produkt vermerkten Informationen.

- a) Produktname
- b) Artikelnummer
- c) Größe /Länge
- d) Material
- e) Serien- Nr.
- f) Monat und Jahr der Herstellung
- g 1-x) Normen (international)
- h 1-x) Zertifikatsnummer
- i 1-x) Zertifizierungsstelle
- j 1-x) Zertifikatsdatum
- k 1-x) Max. Personenzahl
- l 1-x) Prüfgewicht
- m1-x) Max. Belastung
- n) Fertigungsüberwachende Stelle; Qualitätsmanagementsystem
- o) Quelle Konformitätserklärung

Die vollständige Konformitätserklärung kann unter folgendem Link abgerufen werden: www.skylotec.com/downloads



4.) Liste der zertifizierenden Stellen

5.) Kontrollkarte

5.1–5.5) Bei Revision auszufüllen

5.1) Datum

5.2) Prüfer

5.3) Grund

5.4) Bemerkung

5.5) Nächste Untersuchung

6.) Individuelle Informationen

6.1–6.4) Vom Käufer auszufüllen

6.1) Kaufdatum

6.2) Erstgebrauch

6.3) Benutzer

6.4) Unternehmen



IT Istruzioni d'uso



Utilizzo corretto



Attenzione durante l'utilizzo



Pericolo di morte



Non utilizzabile o non disponibile

1.) Informazioni generali

Il morsetto per trave funge da punto di ancoraggio sopra aperture di ingresso in ambienti chiusi o altre aree a rischio di cadute dall'alto. Durante l'uso è necessario accertarsi che tutte le persone siano assicurate contro le cadute dall'alto nell'apertura di ingresso ovvero sullo spigolo di caduta. Durante il lavoro in ambiente chiuso/area a rischio di cadute dall'alto, assicurarsi che venga usato un sistema di sicurezza con imbracatura che consenta di salvare l'operatore in caso di emergenza; ad es. predisponendo un dispositivo anticaduta di tipo retrattile con sollevamento (EN 360 abbinato a EC 1496) e relativo piano di salvataggio. La caduta libera e l'altezza di caduta devono essere ridotte al minimo, non deve sussistere pericolo di impatto al suolo e non devono essere presenti ostacoli. Il sistema di arresto caduta su cui viene utilizzato il morsetto deve essere dotato di un dispositivo che, in caso di arresto, limiti le forze dinamiche agenti a 6kN (vedere fig. 1).

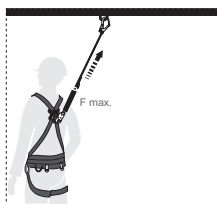
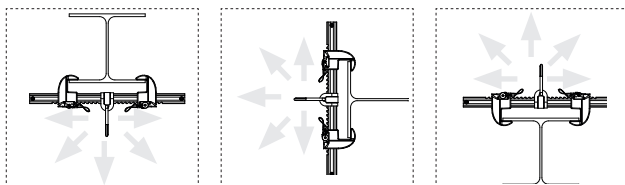

Fig.1

Prima di ogni utilizzo da parte di personale qualificato istruito, tutto il materiale utilizzato nel sistema di arresto caduta deve essere sottoposto dalle persone sopra menzionate ad un accurato controllo visivo e di funzionamento. Qualora sussistano dubbi in merito all'uso sicuro, è necessario sospendere immediatamente l'utilizzo. La stabilità deve essere garantita da una struttura adeguata allo scopo d'uso e valutata nel singolo caso nell'ambito di un'analisi del rischio completa.

Fig.2



A seconda delle caratteristiche della struttura, l'autoprotezione contro le cadute dall'alto deve essere prevista già in fase di apprestamento. È possibile scegliere il verso di montaggio come indicato nella fig. 2. L'area di lavoro (direzione d'azione della caduta) è compresa nel raggio indicato nella fig. 3, con angoli di 45° rispetto alla verticale. In ogni caso è assolutamente necessario evitare un pendolo creato da una salita o una discesa non perpendicolari (45°) rispetto al punto di ancoraggio (nel peggiore dei casi direzione della caduta).

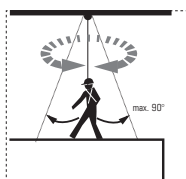

Fig.3

L'uso del morsetto è consentito solo per gli scopi indicati nel presente documento. Non è permesso apportare alcuna modifica ai prodotti. L'uso dei dispositivi sollecitati da una caduta deve essere immediatamente sospeso. Il ciclo vitale generale deve essere valutato nel singolo caso da personale specializzato, nell'ambito dei controlli previsti. La revisione periodica deve essere eseguita, a seconda delle modalità d'uso, almeno a cadenza annuale da parte di esperti ovvero personale specializzato qualificato. Lavare con acqua tiepida (40°C) e sapone neutro. Sciacquare accuratamente con acqua pulita, lasciar asciugare naturalmente e tenere lontano da fonti di calore dirette. Le riparazioni devono essere eseguite esclusivamente da centri di assistenza autorizzati SKYLOTEC.

2.) BEAMTAC 2.0

Il BEAMTAC 2.0 è omologato come punto di ancoraggio secondo EN 795/B per una persona.

Fig.4

Marcatura:

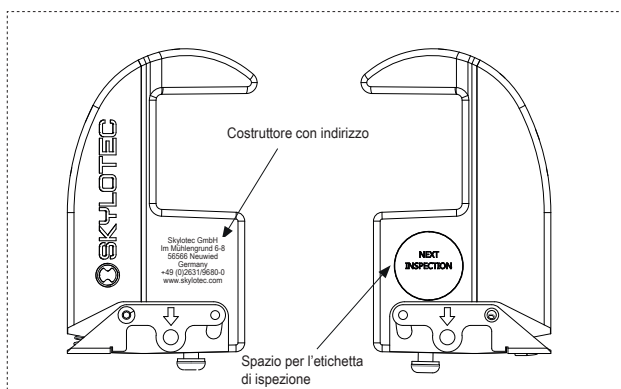

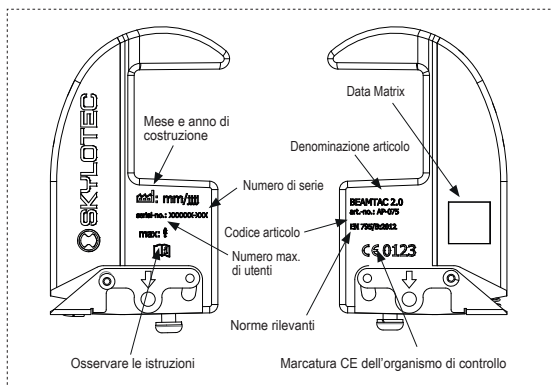



Installazione:

La struttura su cui verrà montato il morsetto deve essere in grado di sopportare, conformemente al carico di prova massimo del BEAMTAC 2.0, un carico min. di 9 kN.

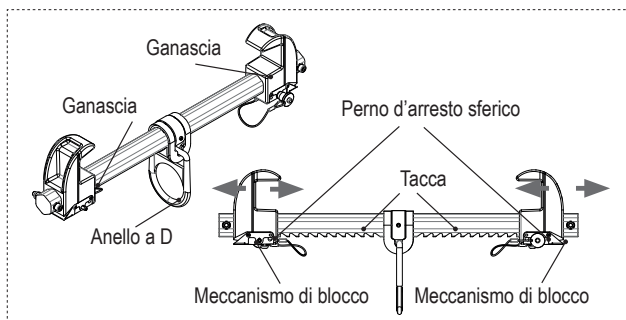
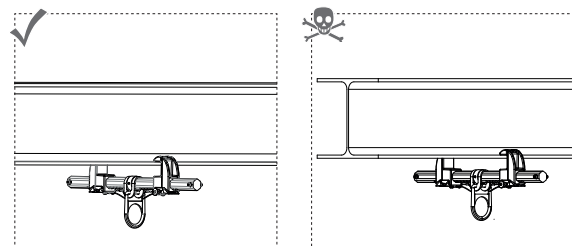
⚠ Assicurarsi sempre che il morsetto non venga fissato ad una struttura "aperta" (ad es. l'estremità di una trave d'acciaio), da cui potrebbe scivolare fuori in caso di sollecitazione.

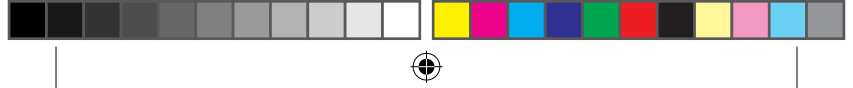

- 
-
1. Azionare il meccanismo di blocco per far scivolare la ganascia.
 2. Posizionare il morsetto perpendicolarmente a 90° rispetto alla trave e appoggiare la ganascia alla flangia della trave.
 3. Spingere la ganascia uniformemente in direzione anello a D per fissare il morsetto (tenendo la ganascia per quanto possibile aderente alla flangia).

 La ganascia va posizionata quanto più simmetricamente possibile rispetto all'anello a D. Il meccanismo di blocco deve scattare in posizione sempre almeno nell'ultima tacca.

4. Tirare indietro la ganascia con meccanismo di blocco non attivato per far scattare in posizione la ganascia nella tacca più vicina.
5. Sbloccare quindi il perno d'arresto sferico con l'apposito pulsante e, tenendo premuto il pulsante come arresto, inserirlo nell'apertura contrassegnata con una freccia (vedere paragrafo "Marcatura"), assicurandosi che il perno sia completamente inserito/scattato in posizione.
6. Muovere il morsetto in tutte le direzioni per controllare che non possa scivolare dalla trave in alcun modo.

3.) Certificato di identificazione e garanzia

Le informazioni riportate sugli adesivi applicati corrispondono a quelle del prodotto fornito. La tabella prestampata indica lo stato e / normativa alla data di redazione delle istruzioni per l'uso. Le informazioni riportate sul prodotto sono vincolanti.

- a) Nome prodotto
- b) Codice articolo
- c) Dimensioni / lunghezza
- d) Materiale
- e) N. di serie
- f) Mese e anno di costruzione
- g 1-x) Norme (internazionale)
- h 1-x) Numero certificato
- i 1-x) Organismo di certificazione
- j 1-x) Data di certificazione
- k 1-x) Numero max. di persone
- l 1-x) Peso di prova
- m1-x) Carico max.
- n) Organismo di controllo della produzione; sistema di gestione della qualità
- o) Fonte dichiarazione di conformità

La dichiarazione di conformità completa è disponibile al seguente link: www.skylotec.com/downloads



4.) Elenco degli organismi certificatori

5.) Carta di controllo

5.1–5.5) Compilare in caso di revisione

5.1) Data

5.2) tecnico revisionatore

5.3) Causa

5.4) Nota

5.5) Prossimo controllo

6.) Informazioni individuali

6.1–6.4) A cura dell'acquirente

6.1) Data di acquisto

6.2) Primo utilizzo

6.3) Utilizzatore

6.4) Azienda



FR Instructions d'utilisation

- ✓ Utilisation correcte
- ⚠ Prudence à l'utilisation
- ☠ Danger de mort
- Non applicable ou non disponible

1.) Informations générales

La pince à poutrelle sert de point d'ancrage au-dessus des trous d'homme d'espaces confinés ou d'autres zones à risque de chute. Lors de l'utilisation, veiller à ce que toutes les personnes se protègent pour ne pas tomber dans le trou d'homme ou dans le vide. Lors de travaux effectués dans les espaces confinés / zones soumises à un risque de chute, veiller à utiliser un système de sécurité avec harnais antichute permettant le sauvetage du travailleur en cas d'urgence, par ex. un appareil antichute à rappel automatique avec dispositif de sauvetage (EN 360 en liaison avec la norme EN 1496), et à disposer d'un concept de sauvetage correspondant. La chute libre et la hauteur de chute doivent être limités au maximum, aucun impact sur le sol et aucun obstacle ne doit être possible. Le système antichute pour lequel la pince à poutrelle est utilisée doit être équipé d'un dispositif qui limite les forces dynamiques qui agissent à 6kN en cas de chute (voir fig.1).

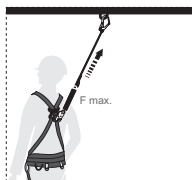
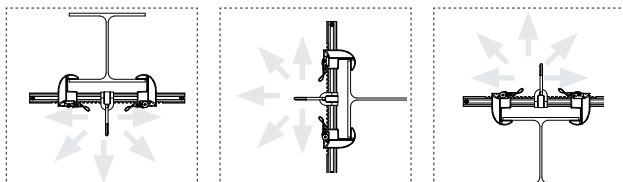

Fig.1

Avant chaque utilisation par un personnel qualifié et instruit, tout le matériel utilisé par le système antichute doit être soumis à un contrôle visuel et fonctionnel approfondi par les personnes nommées pour cette tâche. En cas de doute concernant la sécurité pour l'utilisation, les produits doivent être immédiatement retirés du stock utilisable. La stabilité doit être garantie par une structure conforme à l'utilisation prévue. La stabilité doit être évaluée au cas par cas dans le cadre d'une analyse des risques à réaliser entièrement.

Fig.2



Suivant la situation de montage, il convient de se protéger contre les chutes dès la phase d'installation. Le sens de montage peut être choisi conformément à la fig. 2. La zone de travail (direction de la chute) se trouve dans le rayon défini par un angle de 45° par rapport à la verticale, comme indiqué sur la fig. 3. Il faut absolument d'éviter tout mouvement de va-et-vient induit par une montée ou une descente (dans le pire des cas dans le sens de la chute) qui n'est pas faite à la verticale (45°) par rapport au point d'ancrage.

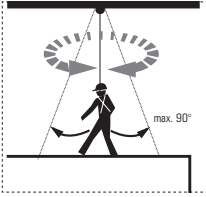

Fig.3

L'utilisation de la pince à poutre n'est autorisée qu'aux fins décrites dans le présent document. Il est interdit d'apporter des modifications aux produits. Tout équipement sollicité par une chute ne doit plus être utilisé. La durée de vie générale doit être évaluée au cas par cas par un personnel spécialisé dans le cadre des contrôles à réaliser. Suivant le type d'application, le contrôle doit avoir lieu au minimum une fois par an par un expert ou un personnel spécialisé agréé. Le nettoyage est toujours à effectuer avec de l'eau chaude (40°C) et une solution savonneuse douce. Bien rincer ensuite à l'eau claire, laisser sécher naturellement et tenir à l'écart de tout effet de chaleur directe. Seul le service-Center de SKYLOTEC est autorisé à effectuer des réparations.

2.) BEAMTAC 2.0

La BEAMTAC 2.0 a été soumise à un examen de type comme point d'ancrage selon EN 795/B pour l'utilisation par une personne.

Fig.4

Marquage

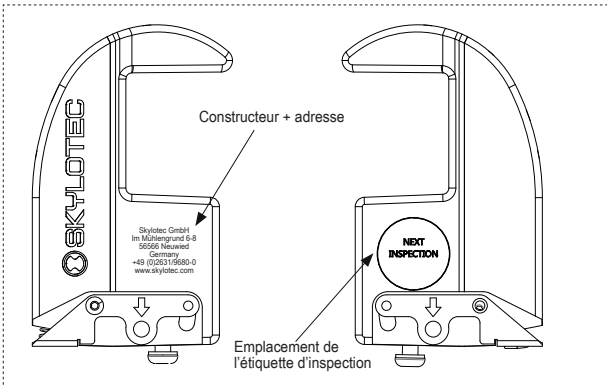

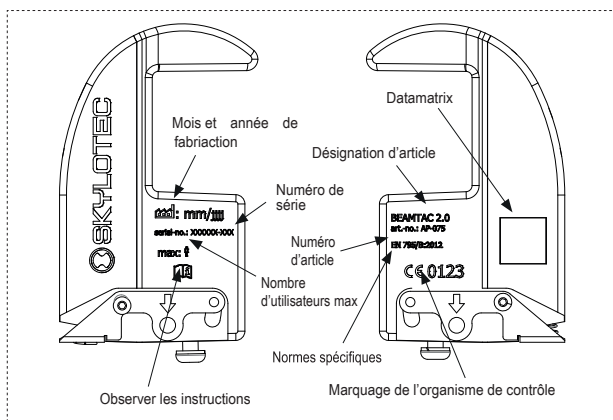

Installation :

La structure à laquelle la pince à poutelle est fixée doit, conformément à la charge maximale d'essai de BEAMTAC 2.0, pouvoir supporter une charge minimale d'au moins 9 kN.

 Veiller impérativement à ce que la pince à poutelle ne soit pas fixée à une structure « ouverte » (comme l'extrémité d'une poutre en acier) dont elle pourrait glisser en cas de charge importante.

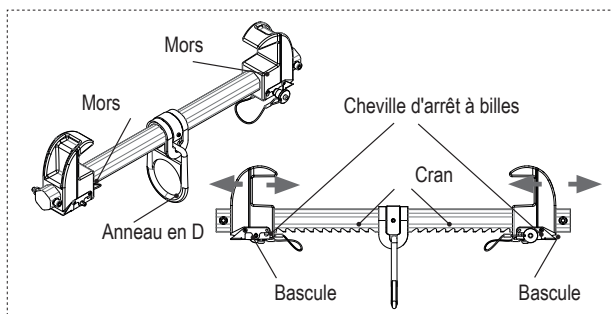
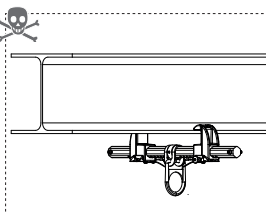
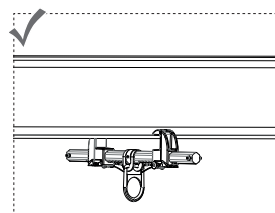

1. Actionner la bascule de verrouillage pour décaler la mâchoire de serrage.

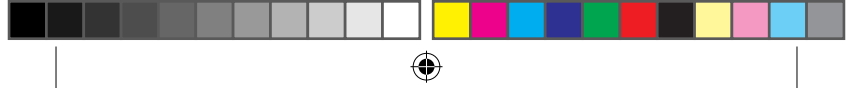

- 
-
2. Placer la pince à poutrelle selon un angle droit de 90° par rapport à la poutrelle et insérer les mâchoires de serrage sur les extrémités de la poutrelle.
 3. Rapprocher les mâchoires de serrage à égale distance de l'anneau en D afin de fixer la pince à poutrelle (les mâchoires de serrage le plus près possible de la bride).

 Positionner les mâchoires de serrage de manière aussi symétrique que possible par rapport à l'anneau en D. La bascule doit toujours être encliquetée dans le dernier cran au minimum.

4. Si la bascule ne s'est pas encliquetée, retirer les mâchoires de serrage vers l'arrière sans actionner les bascules pour que les mâchoires s'encliquettent dans le prochain cran possible.
5. Déverrouiller ensuite la cheville d'arrêt à billes à l'aide du bouton, laisser le doigt appuyé sur le bouton et insérer l'axe dans l'ouverture marquée d'une flèche (voir section « Marquage ») tout en veillant à ce qu'il soit entièrement engagé / encliqueté.
6. Bouger la pince à poutrelle dans tous les sens afin de contrôler qu'elle ne peut glisser de la poutre.

3.) Certificat d'identification et de garantie

Les informations figurant sur les autocollants appliqués sur le produit sont conformes à celles du produit livré. Le tableau pré-imprimé reflète l'état de la certification / réglementation le jour de la parution du mode d'emploi. Les informations mentionnées sur le produit sont obligatoires et impératives.

- a) Nom du produit
- b) Numéro d'article
- c) Dimensions / longueur
- d) Matériau
- e) N° de série
- f) Mois et année de fabrication
- g 1-x) Normes (internationales)
- h 1-x) Numéro de certification
- i 1-x) Service de certification
- j 1-x) Date de certification
- k 1-x) Nombre max. de personnes
- l 1-x) Poids de contrôle
- m1-x) Charge max.
- n) Organisme de contrôle de la production ; système de gestion de la qualité
- o) Source de la déclaration de conformité

La déclaration de conformité intégrale est disponible à l'adresse suivante: www.skylotec.com/downloads



4.) Liste des services de certification

5.) Fiche de contrôle

5.1–5.5) À remplir lors de l'inspection

5.1) Date

5.2) Contrôleur

5.3) Cause

5.4) Remarque

5.5) Prochain examen

6.) Informations spécifiques

6.1–6.4) À remplir par l'acheteur

6.1) Date d'achat

6.2) Première utilisation

6.3) Utilisateur

6.4) Société



ES Instrucciones de uso

- ✓ Uso correcto
- ⚠ Precaución durante el uso
- ☠ Peligro de muerte
- No aplicable ni disponible

1.) Información general

La pinza de vigas sirve como punto de sujeción sobre aberturas de acceso de lugares vallados u otras zonas con riesgo de caída. Durante el uso del producto ha de garantizarse que todas las personas se protejan contra caída en la abertura de acceso o en el borde de caída. Al trabajar en un/a lugar vallados/zona con riesgo de caída ha de garantizarse el uso de un sistema de seguridad con arnés que en caso de emergencia permita el rescate del trabajador, p. ej. un aparato de seguridad anticaídas con carrera de rescate (EN 360 en comparación con EN 1496) y exista el concepto de rescate correspondiente. La caída libre y la altura de caída han de limitarse a una medida mínima; no debe ser posible ningún impacto contra el suelo u obstáculos. El sistema anticaídas para el que se utiliza la pinza de vigas ha de estar equipado con un medio que limite a 6 kN las fuerzas dinámicas que actúen durante un proceso de retención (véase la fig. 1).

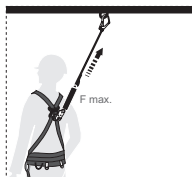
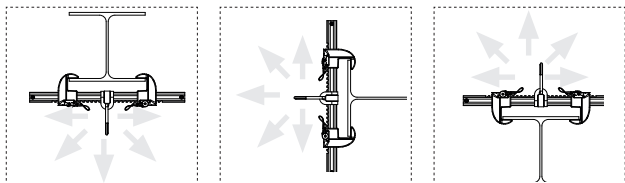

Fig. 1

Antes de cada uso del producto por personal instruido y cualificado, todo el material utilizado en el sistema anticaídas ha de someterse a una comprobación visual y funcional exhaustiva por el grupo de personas designado. En caso de duda sobre el uso seguro, los productos han de dejar de utilizarse de inmediato. La estabilidad tiene que garantizarse mediante una estructura adecuada para su finalidad, y evaluarse en casos individuales en el marco de un análisis de riesgo que ha de realizarse de forma completa.

Fig. 2



En función de la situación estructural, durante el montaje ha de tenerse en cuenta la seguridad intrínseca contra caídas. La dirección de montaje puede elegirse de acuerdo con la fig. 2. La zona de trabajo (dirección efectiva de la caída) se encuentra dentro del radio fijado con 45° hacia el plano vertical en la fig. 3. En cualquier circunstancia ha de evitarse una oscilación por un descenso o ascenso no realizado verticalmente (45°) frente al punto de sujeción (en el peor de los casos, en dirección de caída).

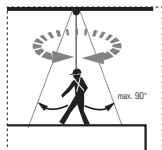

Fig. 3

El uso de la pinza de vigas sólo se permite para los fines explicados en este documento. En los productos no deben realizarse modificaciones. El equipamiento sometido a esfuerzo por una caída tiene que dejar de utilizarse de inmediato. La vida útil general del producto ha de evaluarse en cada caso por personal especializado en el marco de las comprobaciones que deben realizarse. En función del tipo de aplicación, la comprobación regular ha de realizarse al menos anualmente por un experto o por personal especializado y cualificado. La limpieza debería realizarse siempre mediante agua tibia (40°C) y una solución jabonosa suave. A continuación, enjuagar bien con agua limpia, secar de forma natural y mantener el producto lejos de influencia térmica directa. Las reparaciones han de realizarse solamente por un centro de servicio técnico autorizado por SKYLOTEC.

2.) BEAMTAC 2.0

La BEAMTAC 2.0 móvil cuenta con la aprobación de tipo como punto de sujeción para el uso por una persona según EN 795/B.

Fig. 4

Identificación:

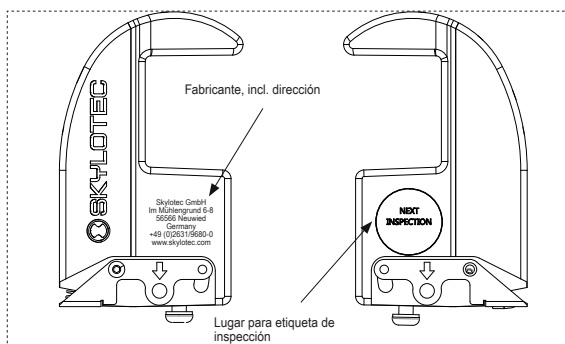

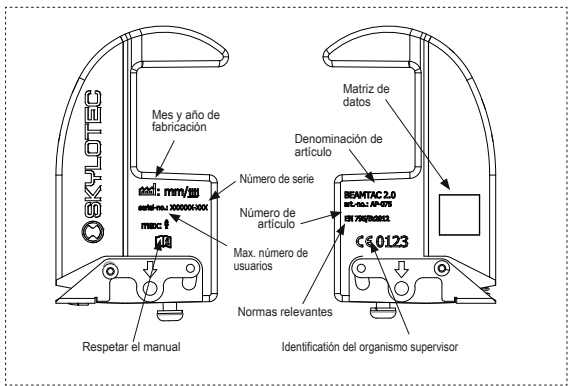

Instalación:

La estructura donde se coloque la pinza de vigas tiene que poder absorber una carga mínima de 9 kN de acuerdo con la carga de prueba máxima de BEAMTAC 2.0.

 En cualquier caso ha de garantizarse que la pinza de vigas no se sujete en ninguna estructura “abierta” (como el extremo de una viga de acero) de la que pueda deslizarse hacia fuera en caso de carga.

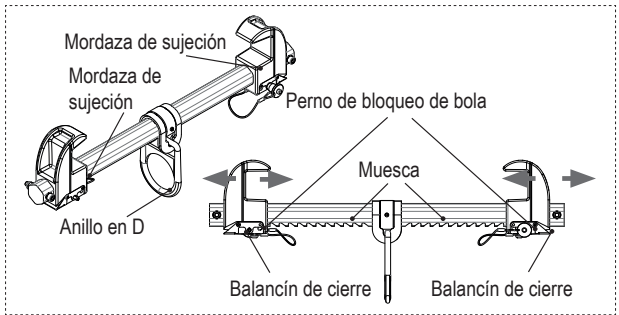
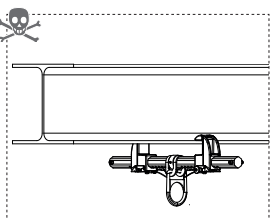
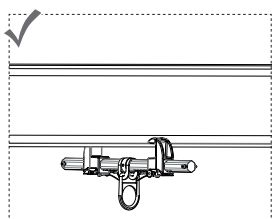

1. Accionar el balancín de cierre para el desplazamiento de la mordaza de sujeción.
2. Situar la pinza de vigas en un ángulo recto de 90° con la viga y colocar las mordazas de sujeción en la pinza.



3. Empujar las mordazas de sujeción uniformemente en dirección al anillo en D para fijar la pinza de vigas (situar las mordazas de sujeción lo más lejos posible en la brida).

 La posición de las mordazas de sujeción debe establecerse lo más simétricamente posible con el anillo en D. El balancín de cierre ha de encajarse siempre al menos en la última muesca.

4. Tirar de las mordazas de sujeción hacia atrás con los balancines de cierre no accionados, para que las mordazas encajen en la siguiente muesca posible.

5. A continuación, desbloquear el perno de bloqueo de bola mediante el botón, y con el botón presionado como bloqueo, colocarlo en la abertura identificada con flecha (véase el apartado "Identificación") y procurar que el perno se inserte/encaje totalmente.

6. Mover la pinza de vigas en todas las direcciones para comprobar que no pueda deslizarse hacia fuera de la viga.

3.) Certificado de identificación y garantía

La información en las pegatinas aplicadas se corresponde con la del producto suministrado. La tabla preimpresa refleja el estado de la certificación/normalización en la fecha del manual. La información anotada en el producto es vinculante.

- a) Nombre de producto
- b) Número de artículo
- c) Tamaño/longitud
- d) Material
- e) Nº de serie
- f) Mes y año de fabricación
- g 1-x) Normas (internacionales)
- h 1-x) Número de certificado
- i 1-x) Organismo de certificación
- j 1-x) Fecha de certificado
- k 1-x) Máx. número de personas
- l 1-x) Peso de prueba
- m1-x) Carga máxima
- n) Organismo supervisor de fabricación; sistema de gestión de calidad
- o) Fuente de declaración de conformidad

La declaración de conformidad completa puede consultarse en la página web siguiente: www.skylotec.com/downloads

4.) Lista de los organismos de certificación



5.) Tarjeta de control

5.1–5.5) Rellenar en caso de revisión

5.1) Fecha

5.2) Verificador

5.3) Motivo

5.4) Observación

5.5) Próxima inspección

6.) Información individual

6.1–6.4) Rellenar por el comprador

6.1) Fecha de compra

6.2) Primer uso

6.3) Usuario

6.4) Empresa



PT Instruções de serviço



Utilização correta



Cuidados durante a utilização



Perigo de morte



Não aplicável ou não disponível

1.) Informações gerais

A abraçadeira de vigas serve de ponto de ancoragem sobre aberturas de acesso a espaços confinados ou outras áreas onde exista o risco de queda. Durante a utilização é importante garantir a segurança antiqueda de todas as pessoas na abertura de acesso ou no bordo de queda. Nos trabalhos em espaços confinados/ áreas com risco de queda, deve-se providenciar a utilização de um sistema de segurança com arnês, que, em caso de emergência, permita resgatar o trabalhador, por exemplo, um aparelho antiqueda com dispositivo de resgate por elevação (EN 360 e EN 1496) e o respetivo conceito de resgate. A queda livre e a altura de queda devem ser reduzidas ao mínimo, não deve ser possível qualquer impacto no solo nem a existência de obstáculos.

O sistema antiqueda para o qual a abraçadeira de vigas é utilizada tem de estar equipado com um meio de limitação das forças dinâmicas a 6kN (consultar a fig. 1) qua atuam durante um processo de retenção.

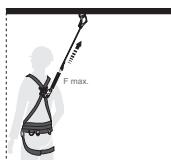
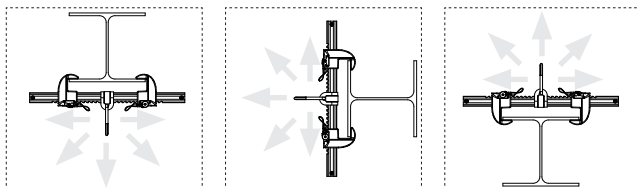

Fig. 1

Antes de cada utilização por pessoal qualificado e instruído, todo o material utilizado no sistema antiqueda tem de ser submetido a uma inspeção visual e funcional detalhada por um grupo de pessoas designadas. Em caso de dúvidas quanto a uma utilização segura, os produtos devem ser retirados de utilização imediatamente. A estabilidade deve ser assegurada por uma estrutura adequada à utilização pretendida e avaliada caso a caso, como parte de uma análise de risco completa.

Fig. 2



Dependendo da situação de construção, a segurança intrínseca antiqueda deve ser tida em conta já durante a fase de montagem. O sentido de montagem pode ser selecionado de acordo com a fig. 2. A área de trabalho (sentido da queda) situa-se no raio com 45° à vertical, demonstrado na fig. 3. Uma oscilação por realização de uma descida ou subida não vertical (45°) ao ponto de ancoragem (no pior dos casos, sentido de queda), tem de ser evitada em qualquer circunstância.

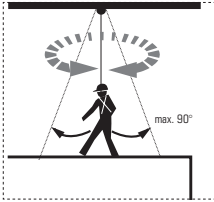

Fig. 3

A utilização da abraçadeira de vigas está apenas autorizada para os fins descritos no presente documento. Não é permitido efetuar modificações nos produtos. O equipamento submetido a esforço por queda deve ser retirado de utilização imediatamente. O tempo de vida útil geral deve ser avaliado caso a caso por pessoal especializado na realização deste tipo de testes. Dependendo do tipo de aplicação, a inspeção periódica deve ser realizada no mínimo uma vez por ano, por um técnico ou por pessoal especializado e qualificado. A limpeza deve ser sempre realizada com água morna (40°C) e uma solução de sabão suave. Depois, enxaguar bem com água limpa, secar de forma natural e afastar de efeito de calor direto. As reparações devem ser efetuadas apenas por Centros de Serviço autorizados SKYLOTEC.

2.) BEAMTAC 2.0

La BEAMTAC 2.0 cuenta con la aprobación de tipo como punto de sujeción para el uso por una persona según EN 795/B.

Fig. 4

Identificación:

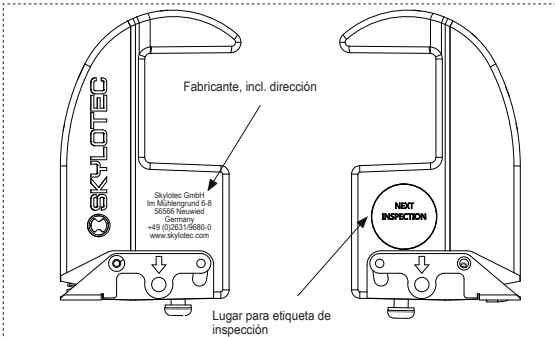

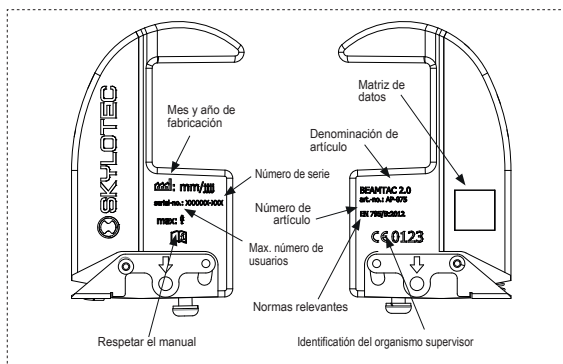

Instalação:

A estrutura na qual a abraçadeira de vigas é afixada, deve suportar uma carga mínima de 9 kN, de acordo com o ensaio de carga máxima da BEAMTAC 2.0 .

⚠ Em todo o caso, é importante assegurar que a braçadeira de vigas não é fixa numa estrutura «aberta» (como a extremidade de uma viga de aço), da qual poderia deslizar em caso de carga.

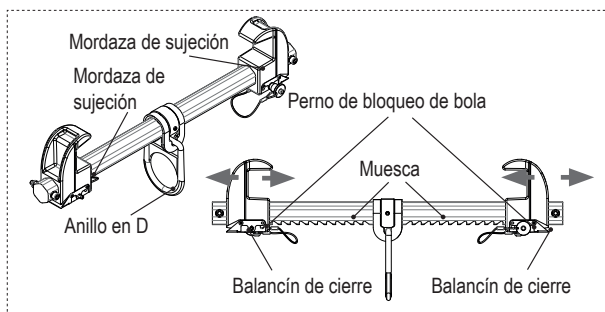
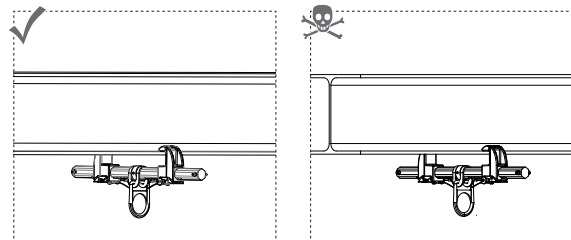

1. Acionar a báscula de fecho para deslocar a mandíbula.
2. Colocar a braçadeira de vigas na perpendicular a 90° à viga e aplicar as mandíbulas na flange da viga.
3. Empurrar as mandíbulas uniformemente no sentido do anel em D para fixar a braçadeira de vigas (mandíbulas o mais afastadas possível na flange).



 A posição das mandíbulas deve ser o mais simétrica possível em relação ao anel em D. A bscula de fecho deve estar sempre engatada, no mnimo, no ltimo entalhe.

4. Com as bsculas de fecho no acionadas, puxar as mandbulas para trs, para que engatem no encaixe seguinte possvel.
5. Depois, desbloquear o pino de bloqueio esfrico com o boto e inseri-lo com o boto premido como bloqueio na abertura assinalada com uma seta (consultar a seco «Marcao») e certificar de que o pino  totalmente inserido/encaixado.
6. Movimentar a abraadeira de vigas em todos os sentidos, para confirmar que no desliza para fora da viga.

3.) Certificado de identificao e de garantia

As informaes constantes das etiquetas aplicadas correspondem s informaes do produto fornecido. A tabela pr-impressa reflete o estado da certificao/ normas  data do manual de instrues. As informaes anotadas no produto so vinculativas.

- a) Nome do produto
- b) Nmero do artigo
- c) Tamanho / Comprimento
- d) Material
- e) N.º de srie
- f) Ms e ano de fabrico
- g) 1-x) Normas (internacionais)
- h) 1-x) Nmero do certificado
- i) 1-x) Organismo de certificao
- j) 1-x) Data do certificado
- k) 1-x) Nmero mx. de pessoas
- l) 1-x) Peso de ensaio
- m) 1-x) Carga mx.
- n) Organismo supervisor de produo; sistema de gesto da qualidade
- o) Fonte de declarao de conformidade

A declarao de conformidade completa encontra-se na seguinte ligao: www.skylotec.com/downloads

4.) Lista dos organismos de certificao

5.) Carto de controlo

- 5.1–5.5) Preencher durante a reviso
- 5.1) Data
- 5.2) Responsvel pela verificao
- 5.3) Motivo
- 5.4) Observao
- 5.5) Prxima inspeo



6.) Informações individuais

6.1–6.4) A preencher pelo comprador

6.1) Data de compra

6.2) Primeira utilização

6.3) Utilizador

6.4) Empresa



NL Gebruiksaanwijzing

- ✓ Gebruik in orde
- ⚠ Voorzichtig bij het gebruik
- ☠ Levensgevaar
- Niet toepasbaar of niet beschikbaar

1.) Algemene informatie

De balkklem dient als aanslagpunt boven de toegangsopeningen van gesloten ruimten of andere gebieden met gevaar voor vallen. Let er bij het gebruik op dat alle personen tegen vallen in de toegangsopening of aan de valrand zijn beveiligd. Bij het werken in afgesloten ruimten/gebieden waar valgevaar bestaat, moet ervoor worden gezorgd dat een veiligheidssysteem met veiligheidsharnas wordt gebruikt waarmee de werknemer in noodgevallen kan worden gered, bijvoorbeeld een hoogtebeveiligingsapparaat met reddingslift (EN 360 in combinatie met EN 1496) en een passend reddingsconcept beschikbaar is. De vrije val en valhoogte moeten tot een minimum worden beperkt, er mag geen kans zijn dat de grond of obstakels worden geraakt. Het valbeveiligingssysteem, waarvoor de balkklem wordt gebruikt, moet zijn uitgerust met een middel dat de dynamische krachten die tijdens een opvangproces optreden, beperkt tot 6kN (zie afb. 1).



Afb.1

Vóór elk gebruik door gekwalificeerd en geschoold personeel, moet al het materiaal dat in het opvangsysteem wordt gebruikt, door deze gespecificeerde groep personen aan een grondige visuele en functionele test worden onderworpen. Bij twijfel over veilig gebruik moeten de producten onmiddellijk buiten gebruik worden genomen. De stabiliteit moet worden gewaarborgd door een structuur die overeenkomt met het beoogde gebruik en moet in individuele gevallen worden beoordeeld in het kader van een volledige risicoanalyse.

Afb.2

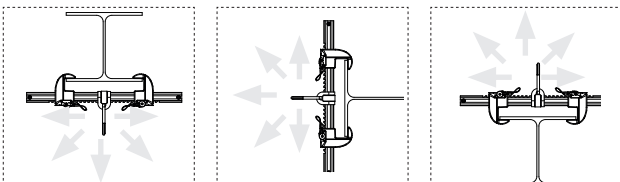

Afhankelijk van de montagesituatie moet bij de montage rekening worden gehouden met de intrinsieke valveiligheid. De montagerichting kan overeenkomstig afb. 2 worden gekozen.

Het werkbereik (werkingsrichting van de val) ligt binnen de straal die in afb. 3 bij 45° naar het verticale hoek wordt vastgeklemd. Slingeringen veroorzaakt door een klim of afdaling die niet verticaal (45°) is naar het bevestigingspunt (in het slechtste geval valrichting) moeten onder alle omstandigheden vermeden worden.

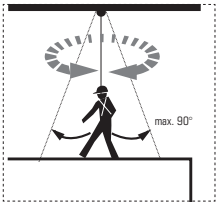

Afb.3

Het gebruik van de balkklem is alleen toegestaan voor de in dit document genoemde doeleinden. In de producten mogen geen wijzigingen worden aangebracht.

Door een val belaste uitrusting, moet onmiddellijk buiten gebruik worden genomen. De algemene levensduur dient per geval door het voeren van verschillende tests door vakpersoneel te worden beoordeeld.

Afhankelijk van het type toepassing moeten regelmatig en minstens eenmaal per jaar controles worden uitgevoerd door deskundig of gekwalificeerd vakpersoneel. De reiniging moet altijd uitgevoerd worden met warm water (40°C) en een milde zeepoplossing. Daarna goed afspoelen met helder water, natuurlijk drogen en uit de buurt van directe hitte houden. Reparaties mogen alleen door erkende servicecentra van SKYLOTEC worden uitgevoerd.

2.) BEAMTAC 2.0

De BEAMTAC 2.0 is gekeurd als bevestigingspunt conform EN 795/B voor gebruik door 1 persoon.

Afb.4

Markering:

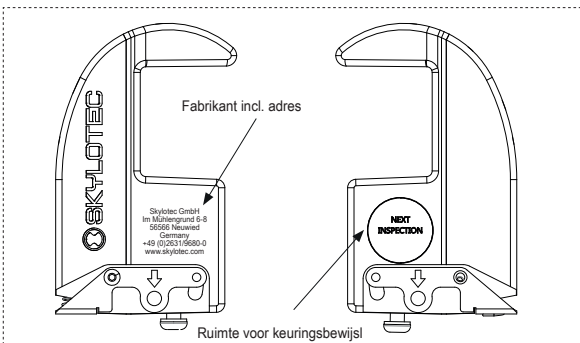

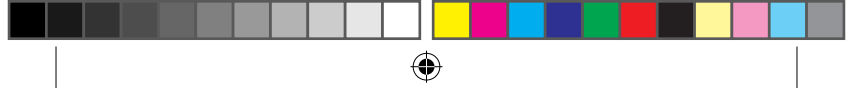
- 
-
3. Klembekken gelijkmatig in de richting van de D-ring schuiven om de draagklem vast te zetten (klembekken zo ver mogelijk op de flens).

 Realiseer de positie van de klembekken zo symmetrisch mogelijk ten opzichte van de D-ring. De grendelschakelaar moet altijd minstens in de laatste grendel worden vastgezet.

4. Trek de klembekken terug met de niet geactiveerde grendelschakelaars, zodat de klembekken in de volgende mogelijke vergrendeling grijpen.
5. Ontgrendel vervolgens de kogelvergrendelpen door middel van een knop en steek deze met ingedrukte knop in de met een pijl gemarkeerde opening (zie sectie "Markering") en zorg ervoor dat de pen volledig ingestoken/ineengesloten is.
6. Beweeg de draagklem in alle richtingen om te controleren of deze niet van de drager kan glijden.

3.) Identificatie- en garantiecertificaat

Informatie op de aangebrachte etiketten komt overeen met die van het geleverde product. De voorgedrukte tabel geeft de certificatie/weer vanaf de instructiedatum. De informatie op het product is bindend.

- a) Productnaam
- b) Artikelnummer
- c) Afmetingen/lengte
- d) Materiaal
- e) Serienr.
- f) Maand en jaar van fabricage
- g 1-x) Normen (internationaal)
- h 1-x) Certificaatnummer
- i 1-x) Certificeringsinstantie
- j 1-x) Certificeringsdatum
- k 1-x) Max. aantal personen
- l 1-x) Testgewicht
- m1-x) Max. belasting
- n) Productietoezichthouder; kwaliteitsmanagementsysteem
- o) Bron conformiteitsverklaring

De volledige conformiteitsverklaring vindt u via de volgende link:
www.skylotec.com/downloads

4.) Lijst van certificeringsinstanties



5.) Controlekaart

5.1-5.5) In te vullen in geval van revisie

5.1) Datum

5.2) Controleur

5.3) Oorzaak

5.4) Opmerking

5.5) Volgende onderzoek

6.) Individuele informatie

6.1-6.4) In te vullen door de koper

6.1) Koopdatum

6.2) Eerste gebruik

6.3) Gebruiker

6.4) Onderneming



DK Brugsanvisning



Anvendelse er OK



Forsigtig ved anvendelse



Livsfare



Ikke anvendelig eller ikke tilgængelig

1.) Generelle oplysninger

Bjælkeforankringen fungerer som forankringspunkt via indgangsåbningen fra omgivende rum eller øvrige områder med faldrisiko. Ved anvendelse skal være opmærksom på, at alle personer skal sikres mod fald i indgangsåbningen eller ved en faldkant. Ved arbejde i omgivende rum/område med faldrisiko skal der sørges for, at der anvendes et sikringsystem med kropssele, som i nødstilfælde muliggør redning af arbejderen, f.eks. tilgængelighed af et højdesikringsenhed med redningsløft (EN 360 ifm. EN 1496) og et tilsvarende redningskoncept. Det frie fald og faldhøjden skal begrænses til et minimumsmål, og det må ikke være muligt at ramme gulvet eller forhindringer.

Opfangningssystemet, som bjælkeforankringen anvendes til, skal være udstyret med et middel, som ved en opfangning begrænser de dynamisk virkende kræfter til 6 kN (se afb.1).

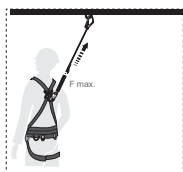

Afb.1

Inden enhver brug via kvalificeret og instrueret personale, skal det komplette i opfangningssystemet anvendte materiale underkastet en omfattende visuel og funktionel test af det førnævnte personale. Hvis der er tvivl om en sikker anvendelse, skal brugen af produktet øjeblikkeligt indstilles. Den aktuelle sikkerhedstilstand skal være garanteret gennem en struktur, der svarer til anvendelsesformålet, og vurderes inden for rammerne af en komplet udført risikoanalyse i hvert enkelt tilfælde.

Afb.2

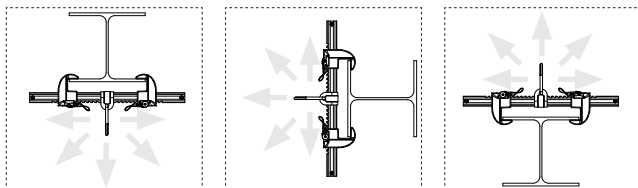

Alt efter situationen skal der allerede tages højde for ens egen sikring mod fald under opbygningen. Konstruktionsretningen kan vælges iht. afb. 2. Arbejdsområdet (faldretningen) ligger inden for den radius, der er angivet i afb. 3 med 45° på den vertikale dimension. En pendulbevægelse grundet en ikke lodret (45°) til forankringspunktet udført ned- og opstigning (i værste fald styrtretning), skal under alle omstændigheder undgås.

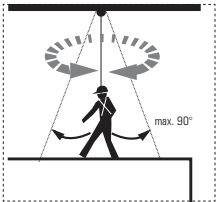

Afb.3

Anvendelsen af bjælkeforankringen er kun tilladt til de formål, der er forklaret i dette dokument. Der må ikke udføres nogen ændringer af produkterne. Udstyr, der har været belastet under et fald, skal øjeblikkeligt tages ud af brug. Den generelle holdbarhed skal i enkelte tilfælde vurderes af fagpersonale som led i de normale inspektioner.

Den regelmæssige kontrol skal alt efter anvendelsestype foretages mindst én gang om året af sagkyndigt eller kvalificeret fagpersonale. Rengøringen skal altid udføres med varmt vand (40 °C) og mildt sæbevand. Efterskyl derefter grundigt med rent vand, lad tørre på naturlig måde, og hold væk fra direkte varmepåvirkning. Reparationer må udelukkende foretages på et SKYLOTEC-autoriseret servicecenter.

2.) BEAMTAC 2.0

Den BEAMTAC 2.0 er typegodkendt iht. EN 795/B som forankringspunkt til én person.

Afb.4

Mærkning:

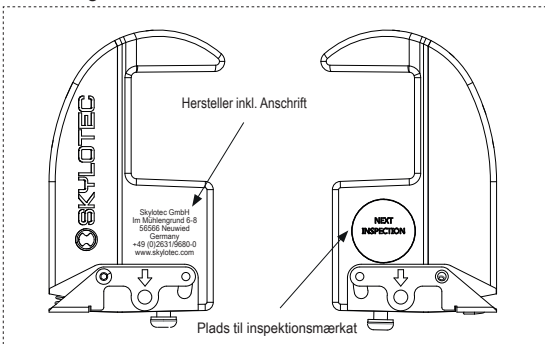

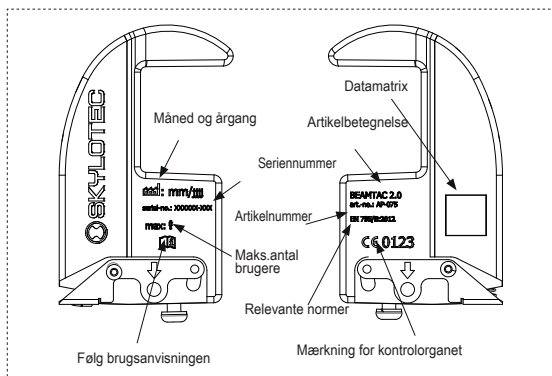

Installation:

Den struktur, hvorpå bjælkeforankringen er anbragt, skal i overensstemmelse med den maksimale testbelastning på den BEAMTAC 2.0 kunne klare en minimums-belastning på 9 kN.

⚠ Der skal under alle omstændigheder sørges for, at bjælkeforankringen ikke er fastgjort på en "åben" struktur (f.eks. enden af en stålstiver), hvorfra den ved belastning kunne glide af.

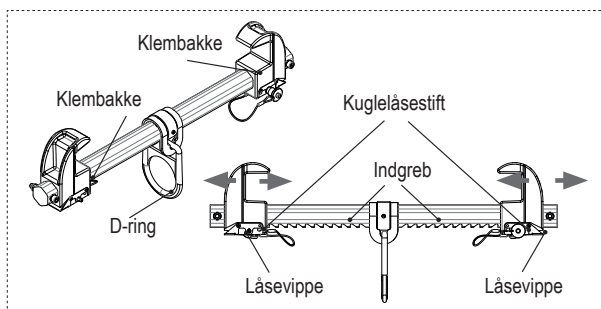
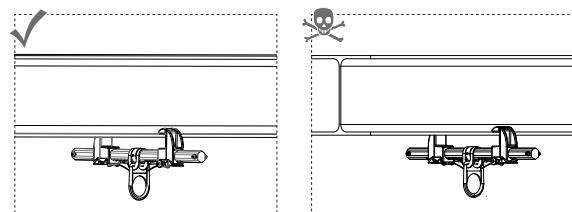

1. Betjen låsevippen til flytning af klembakken.

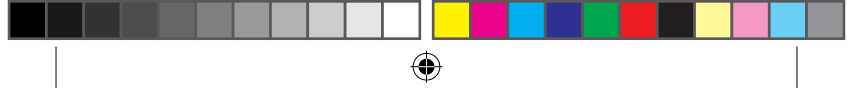

- 
-
2. Placér bjælkeforankringen i en 90° ret vinkel til bæreren, og placér bæreflangen på klembakken.
 3. Skub klembakken jævnt i retningen af D-ringen for at fastgøre bjælkeforankringen (klembakke så langt som muligt på flange).

 Positionen af klembakken skal være så symmetrisk som muligt i forhold til D-ringen. Låsevippen skal altid mindst være klikket fast i det sidste indgreb.

4. Træk ikke klembakken tilbage ved ikke aktiveret låsevippe, så klembakken kan klikke fast i det næste mulige indgreb.
5. Spær derefter kuglelåsestiften vha. knappen, og indsæt den derefter med indtrykket knap som lås i den åbning, der er mærket med pilen (se afsnittet "Mærkning"), og sørg for, at stiften er stukket helt ind/klikket fast.
6. Bevæg bjælkeforankringen i alle retninger for at kontrollere, at den ikke kan glide ud af holderen.

3.) Identificerings- og garanticertifikat

Oplysningerne på de påsatte mærkater svarer til dem for det medfølgende produkt. Den fortrykte tabel viser tilstanden af certificering/gældende normer på startdatoen. De oplysninger, der er angivet på produktet, er bindende.

- a) Produktnavn
- b) Artikelnummer
- c) Størrelse/længde
- d) Materiale
- e) Serie-nr.
- f) Måned og år for fremstilling
- g 1-x) Normer (international)
- h 1-x) Certifikatnummer
- i 1-x) Certificeringsorgan
- j 1-x) Certifikatdato
- k 1-x) Maks. antal personer
- l 1-x) Testvægt
- m 1-x) Maks. belastning
- n) Produktionsovervågende organ; kvalitetssikringssystem
- o) Overensstemmelseserklæring kilde

Den komplette overensstemmelseserklæring kan ses under følgende link: www.skylootec.com/downloads

4.) Liste over certificeringsorganer

5.) Kontrollkort

- 5.1-5.5) Udfyld ved revision
- 5.1) Dato
- 5.2) Kontrollør
- 5.3) Grund
- 5.4) Bemærkning
- 5.5) Næste undersøgelse



6.) Individuelle oplysninger

6.1-6.4) Skal udfyldes af køber

6.1) Købsdato

6.2) Første ibrugtagning

6.3) Bruger

6.4) Virksomheder



NO Bruksanvisning



Bruk OK



Må brukes med forsiktighet



Livsfare



Kan ikke brukes eller er ikke tilgjengelig

1.) Generell informasjon

Løpekatten brukes som forankringspunkt til fallsikringsseler/ fallsikringssystemer. Ved bruk skal man påse på at person sikres mot fall. Fritt fall og fallhøyde skal begrenses til et minimum, det skal ikke være mulig med støt mot bakken eller hindringer.

Fallsikringssystemet som løpekatten brukes sammen med må være utstyrt med fallstopper som begrenser dynamisk virkende krefter ved fall til 6 kN (se fig. 1).

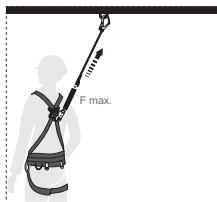
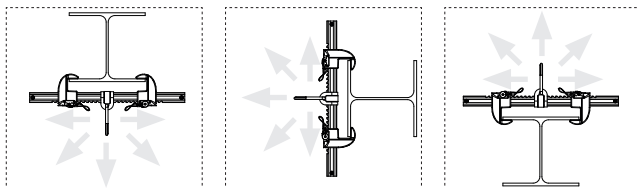

Fig.1

Før hver bruk må alt utstyret som brukes i fallsikringssystemet kontrolleres og en funksjonskontroll må gjennomføres.

Hvis det oppstår tvil mht. sikker bruk, må produktene straks tas ut av bruk. Stabiliteten på konstruksjonen hvor løpekatten monteres må vurderes separat som ledd i en utført risikoanalyse.

Fig.2



Allt etter monterings situasjon skal man ta hensyn til egensikringen mot fall allerede under monteringen. Monteringsretningen kan velges iht. fig. 2. Arbeidsområdet (fallets virkeretning) ligger innenfor radiusen som er oppspent i fig. 3 med 45° til vertikal. Under alle omstendigheter må pendling som følge av en ikke-loddrett (45°) utført ned- eller oppstigning i forhold til forankringspunktet (i verste fall i fallretningen) unngås.

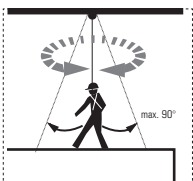

Fig.3

Bruk av løpekatten er bare tillatt for formålene angitt i dette dokumentet. Det må ikke utføres endringer på produktene. Bruk av utstyr som har vært utsatt for fall må omgående stanses. Den regelmessige kontrollen må foretas minst én gang i året av sakkynndige eller kvalifisert personell. Rengjøring skal alltid utføres med lunkent vann (40°C) og en mild såpeløsning. etter skal man skylle godt med rent vann. La tørke på naturlig måte og beskytt mot direkte varmpåvirkning. Reparasjoner må bare utføres av SKYLOTEC-autoriserte servicesentre.

2.) BEAMTAC 2.0

Den BEAMTAC 2.0 er typegodkjent som forankrings-punkt iht. EN 795/B for bruk av én person.

Fig.4 Merking:

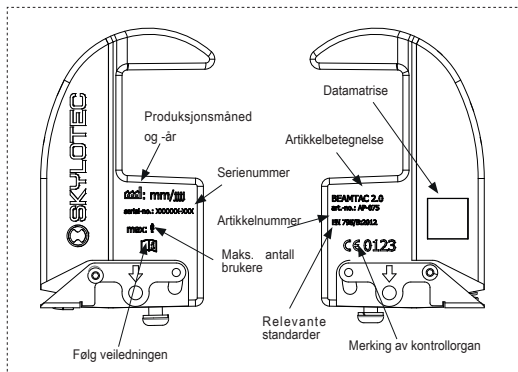
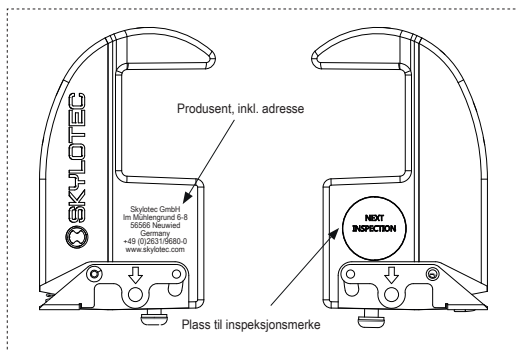

Installasjon:

Strukturen som løpekatten er montert på må kunne holde en minstelast på minst 9 kN i henhold til den maksimale testlasten til den BEAMTAC 2.0.

 Man må alltid påse at løpekatten ikke monteres på en "åpen" struktur (som på enden av en stålbjelke), hvor den kan skli av ved belastning.

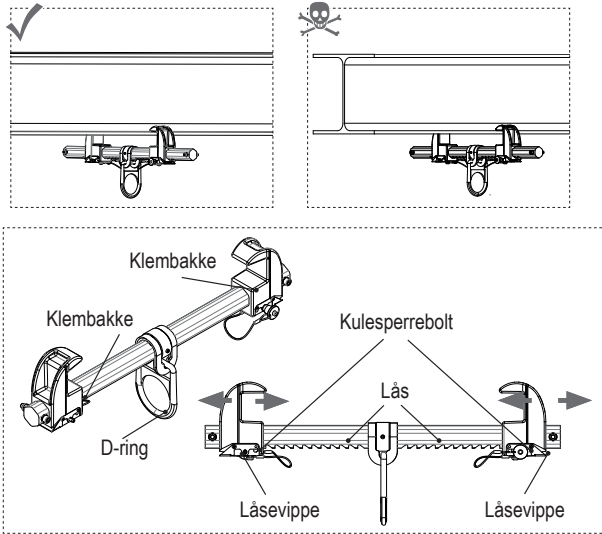

1. Bruk låsevippen for å forskyve klembakken.
2. Plasser bæreklemmen i 90° rett vinkel til bæreren, og legg an mot klembakken på bærerflensen.
3. Skyv klembakken jevnt i retning av D-ringens for å feste bæreklemmen (klembakken så langt som mulig på flensen).

 Posisjonen til klembakken skal være så symmetrisk som mulig i forhold til D-ringens. Låsevippen må minst være i lås i det siste inngrepet.

4. Trekk klembakken tilbake ved de ikke betjente låsevipper slik at klembakken kan gå i lås i det neste mulige inngrepet.
5. Frigjør deretter sperrebolten, og sett denne som lås inn i åpningen merket med pil (se avsnittet "Merking") samtidig som du passer på at bolten er stukket helt inn og gått i lås.
6. Beveg løpekatten i alle retninger for å kontrollere at det ikke er mulig for denne å gli av bjelken.



3.) Identifiserings- og garantisertifikat

Informasjon på påsatte klistremerker tilsvarer informasjonen til det medfølgende produktet. Den forhåndstrykte tabellen gjenspeiler status på sertifisering/normering på tidspunktet for trykking av veiledningen. Informasjonen merket på produktet er bindende.

- a) Produktnavn
- b) Artikkelnummer
- c) Størrelse/lengde
- d) Materiale
- e) Serienr.
- f) Produksjonsmåned og -år
- g 1-x) Standarder (internasjonale)
- h 1-x) Sertifikatsnummer
- i 1-x) Sertifiseringsorgan
- j 1-x) Sertifikatsdato
- k 1-x) Maks. antall personer
- l 1-x) Testvekt
- m1-x) Maks. belastning
- n) Produksjonsovervåkende organ, kvalitetssikringssystem
- o) Kilde samsvarserklæring

Den fullstendige samsvarserklæringen kan lastes ned via følgende nettside: www.skylotec.com/downloads

4.) Liste over sertifiserende organer

5.) Kontrollkort

5.1–5.5) Fylles ut ved kontroll

- 5.1) Dato
- 5.2) Kontrollør
- 5.3) Årsak
- 5.4) Bemerkning
- 5.5) Neste undersøkelse

6.) Individuell informasjon

6.1–6.4) Fylles ut av kjøper

- 6.1) Kjøpsdato
- 6.2) Første gangs bruk
- 6.3) Bruker
- 6.4) Firma



FI Käyttöohjeet



Käyttö ok



Käytä varoen



Hengenvaara



Ei voi käyttää tai ei ole käytettävissä

1.) Yleistä

Palkkitarrainta käytetään ankkurointipisteenä suljettujen tilojen sisäänmenoaukkojen yläpuolella sekä myös muiden putoamisvaarallisten alueiden ankkurointipisteenä. Tuotetta käytettäessä on huolehdittava, että kaikki henkilöt on varmistettu niin, että kukaan ei voi pudota sisäänmenoaukkoon tai putoamisvaarallisen reunan yli. Suljetussa paikassa tai putoamisvaarallisella alueella työskenneltäessä on huolehdittava siitä, että käytetään turvavaljaita, joiden avulla työntekijä voidaan pelastaa hätätilanteessa, esim. turvatarrain, jossa on pelastusnostin, (standardit EN 360 ja EN 1496 yhdessä käytettyinä) ja vastaava pelastussuunnitelma on käytössä. Vapaa putoaminen ja putoamiskorkeus on rajoitettava minimiin. Putoava henkilö ei saa osua maahan eikä esteeseen.

Palkkitarrainta käyttävä turvajärjestelmä on varustettava laitteella, joka rajoittaa putoamisen pysähtyessä vaikuttavat dynaamiset voimat 6 kN:iin (ks. kuva 1).

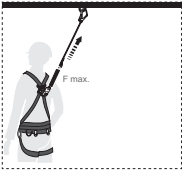

Kuva 1

Joka kerta ennen tuotteen käyttöä on tähän tehtävään koulutetun henkilön tarkastettava silmämääräisesti kaikki järjestelmän materiaalit. Hänen on myös suoritettava toimintatesti. Tuote on heti poistettava käytöstä, jos sen turvallista käyttöä ei voida taata. Tuotteen käyttövarmuus käyttökohteessa on varmistettava ja yksittäisissä tapauksissa käyttökelpoisuus on arvioitava suorittamalla riskianalyysi.

Kuva 2

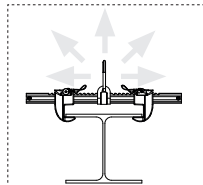
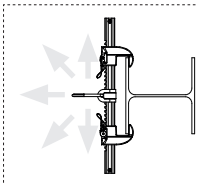
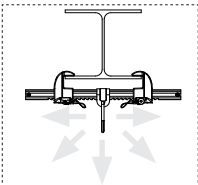

Tilanteesta riipuen järjestä putoamissuojaus myös asennusvaiheeseen. Asennussuunnan voit valita kuvan 2 mukaisesti. Työskentelyalue (putoamiselta suojaava alue) on kuvassa 3 pystysuorasta 45° kulmaan saakka. Vältä kaikissa olosuhteissa ankkurointipisteeseen nähden ei-kohtisuoraan (45°) asennetun nousun tai laskun heiluriliikettä (pahimassa tapauksessa putoamissuunta).

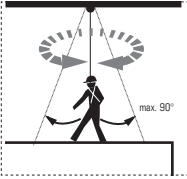

Kuva 3

Palkkitarrainta saa käyttää vain tässä asiakirjassa selostettuun tarkoitukseen. Tuotetta ei saa muuttaa millään tavalla. Jos varusteet ovat kuormittuneet pudotessa, ne on poistettava heti käytöstä. Yksittäistapauksissa tulee ammattihenkilön arvioida tuotteen käyttöikä tarkastuksin ja testaamalla. Säännöllisesti vähintään kerran vuodessa ammattihenkilön tulee tarkastaa tuote sen käyttötarkoitusta vastaavilla testeillä. Tuotteen puhdistamiseen tulisi käyttää vain lämmintä (40 °C) vettä ja mietoja pesuainetta. Pesun jälkeen tuote on huuhdeltava hyvin ja sen on annettava kuivua vapaasti ja kaukana lämmönlähteestä. Vain valtuutettu SKYLOTEC-huolto saa korjata tuotetta.

2.) BEAMTAC 2.0

BEAMTAC 2.0 on tyyppihyväksytty standar-din EN 795/B mukaiseksi yhden henkilön ankkurointipisteeksi.

Kuva 4

Merkintä:

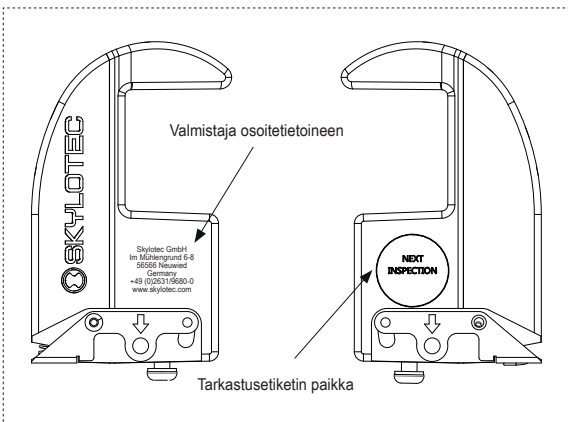

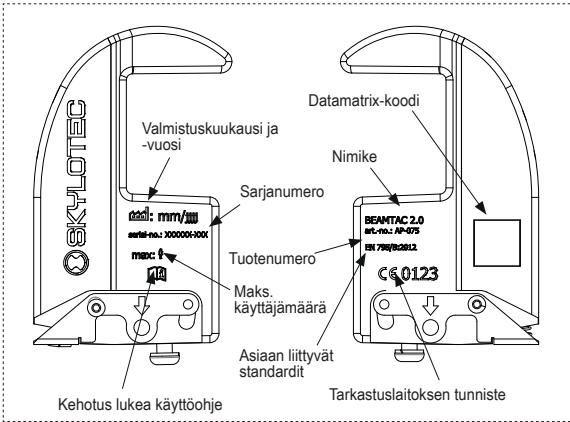



Asennus:

Rakenteen, johon palkkitarrain kiinnitetään, tulee kestää BEAMTAC 2.0 maksimaalisen testi-kuorman mukaisesti vähintään 9 kN.

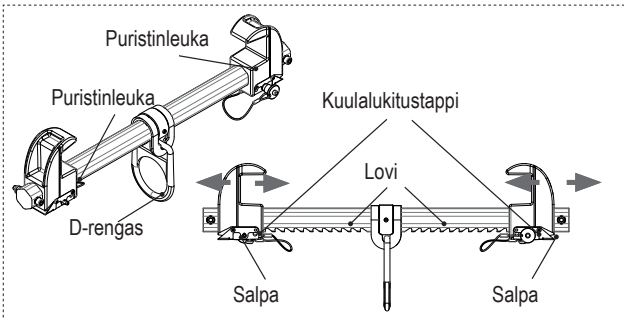
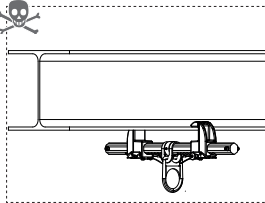
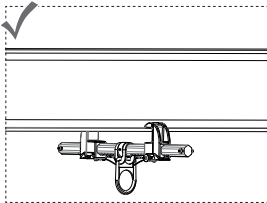
 Huomaa, että palkkitarrainta ei saa kiinnittää avoimeen rakenteeseen (esim. teräspalkin päähän): Pois paikaltaan luiskahamisen vaara tuotetta kuormitettaessa.

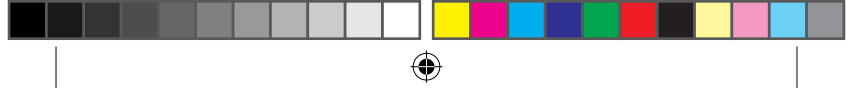

- 
-
1. Paina salpaa ja siirrä puristinleukaa.
 2. Aseta palkkitarrain palkkiin nähden 90° kulmaan ja työnnä puristinleuat palkin laippaan kiinni.
 3. Lukitse palkkitarrain työntämällä kumpaakin leukaa tasaisesti saman verran D-renkaan suuntaan (leuat mahdollisimman tiiviisti laippaan kiinni).

 Huolehdi, että leuat asettuvat D-renkaaseen nähden mahdollisimman symmetrisesti. Salvan tulee aina lukkiutua, vähintään viimeiseen loveen.

4. Jos salpaa ei ole painettu, vedä puristinleukaa taaksepäin, jotta puristinleuka voi lukkiutua seuraavaan loveen.
5. Sen jälkeen avaa kuulalukitustappi nupin avulla ja siirrä tappi nuolella merkittyyn reikään nupista kiinni pitämällä (ks. kohta Merkintä). Huolehdi, että tappi lukkiutuu kunnolla paikalleen.
6. Liikuttele palkkitarrainta kaikkiin suuntiin ja varmista, että se ei voi luiskahtaa palkista.

3.) Tunnistaminen ja takuutodistus

Etiketien tiedot vastaavat mukana toimitettavan tuotteen tietoja. Esitötetty taulukko kuvaa hyväksyntöjen / standardoinnin tilaa käyttöohjeen julkaisupäivään saakka. Tuotteeseen merkityt tiedot ovat sitovia.

- a) Tuotteen nimi
- b) Tuotenumero
- c) Koko / pituus
- d) Materiaali
- e) Sarjanumero
- f) Valmistuskuukausi ja -vuosi
- g 1-x) Standardit (kansainväliset)
- h 1-x) Hyväksyntänumero
- i 1-x) Hyväksyntäpaikka
- j 1-x) Hyväksynnän päiväys
- k 1-x) Maks. käyttäjämäärä
- l 1-x) Testipaino
- m 1-x) Maks. kuormitus
- n) Valmistusta valvova tarkastuslaitos; laatujärjestelmä
- o) Vaatimustenmukaisuusvakuutuksen lähde

Täydellisen vaatimustenmukaisuusvakuutuksen voit hakea osoitteesta: www.skylotec.com/downloads

4.) Luettelo tarkastuslaitoksista



5.) Tarkastuskortti

5.1 - 5.5) Täytetään tarkastuksen yhteydessä

5.1) Päiväys

5.2) Tarkastaja

5.3) Syy

5.4) Huomautus

5.5) Seuraava tarkastus

6.) Yksittäistä tuotetta koskevat tiedot

6.1 - 6.4) Ostaja täyttää

6.1) Ostopäivä

6.2) Ensimmäinen käyttökerta

6.3) Käyttäjä

6.4) Yritys



SE Bruksanvisning

- ✓ Användning OK
- ⚠ Var försiktig vid användning
- ☠ Livsfara
- Kan inte användas eller är otillgänglig

1.) Allmän information

Balkklämman används som förankringspunkt över entréöppningar i slutna utrymmen eller i andra områden med fallrisk. När klämman används är det viktigt att se till att alla personer säkras mot fall i entréöppningen eller fallkanten. Under arbete i slutna utrymmen/områden med fallrisk måste det säkerställas att ett säkringssystem med falldämpningssele används för att rädda användaren vid ett eventuellt fall, t.ex. en höjdsäkringsutrustning med lyftanordning (EN 360 tillsammans med EN 1496) och att det finns ett räddningskoncept anpassat till rådande förhållanden. Det fria fallet och fallhöjden måste begränsas till så kort avstånd som möjligt, det får inte finnas risk för kollision mot marken eller mot andra hinder. Fallskyddssystemet i vilket balkklämman används måste vara utrustat med en anordning som begränsar dynamiska krafter under falldämpningen till 6 kN (se bild 1).



Bild 1

Innan kvalificerad personal använder utrustningen måste denna personal genomföra en grundlig okulär besiktning och funktionskontroll av allt använt material i hela fallskyddssystemet. Om det råder osäkerhet om att skicket är säkert får produkterna inte användas längre.

Stabiliteten måste garanteras med hjälp av en struktur som motsvarar användningssyftet och ska i varje enskilt fall bedömas genom en fullständig riskanalys.

Bild 2

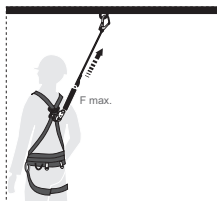
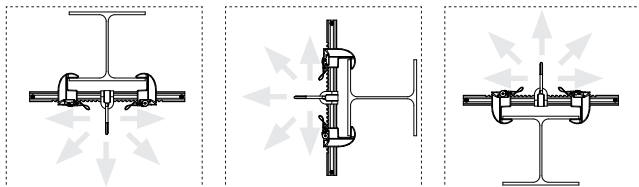

Egensäkerheten mot fall ska beaktas redan under monteringen och utifrån monteringsituationen. Monteringsriktningen kan väljas i enlighet med bild 2. Arbetsområdet (fallets effektiva riktning) ligger inom radien som visas i bild 3 med en 45° sträckning vertikalt. Pendling på grund av att det saknas upp- och nedstigningshjälpmedel lodrätt (45°) mot förankringspunkten (i värsta fall fallriktningen) måste undvikas under alla förhållanden.



Bild 3

Balkklämman får endast användas för de syften som anges i detta dokument. Produkterna får inte ändras på något sätt. Utrustning som belastats med ett fall får inte användas mera. Den generella livslängden utvärderas i varje enskilt fall av fackpersonal inom ramen för de inspektioner som måste utföras. Sakkunnig eller kvalificerad fackpersonal måste utföra regelbundna inspektioner. Dessa ska ske beroende på hur produkten används, men minst en gång om året. Rengör produkterna med varmt vatten (40 °C) och en mild tvållösning. Skölj sedan noga i rent vatten, låt lufttorka och håll på avstånd från värmeinverkan. Reparationer får endast utföras av serviceverkstäder som är auktoriserade av SKYLOTEC.

2.) BEAMTAC 2.0

Den BEAMTAC 2.0 är typgodkänd som för-ankringspunkt för en person enligt EN 795/B.

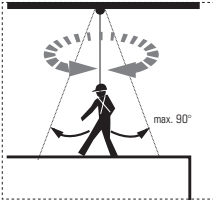
Bild 4
Märkning

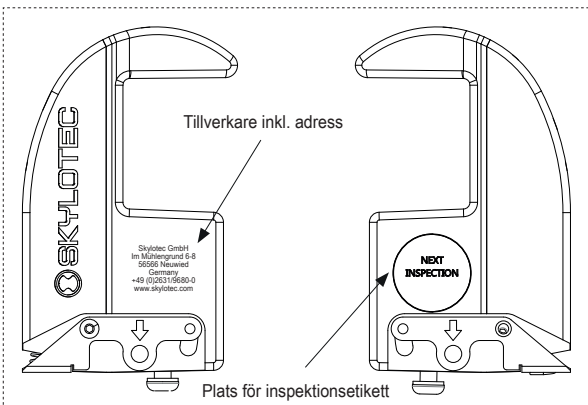

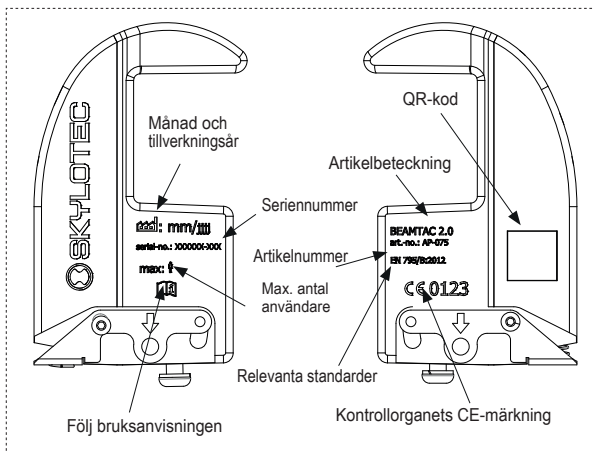



Installation:

Strukturen där balkklämman används måste kunna ta upp en minsta belastning på min. 9 kN, vilket motsvarar den BEAMTAC 2.0 maximala testlast.

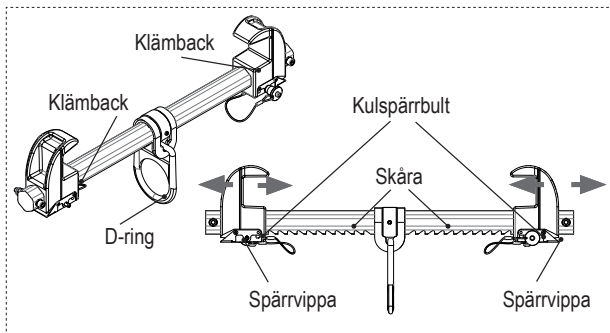
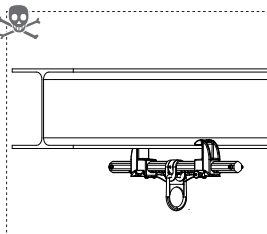
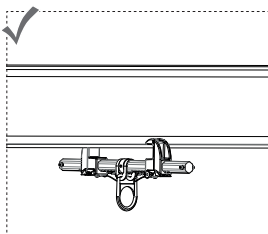
 Var under alla förhållanden noga med att balkklämman inte fästs i en "öppen" struktur (som i änden på en stål balk) där den kan glida ut vid en belastning.

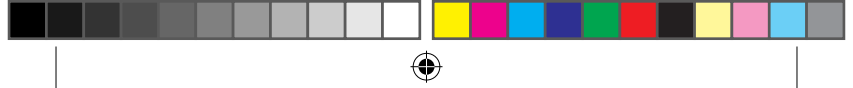

- 
-
1. Tryck på spärrvippan som förskjuter klämbacken.
 2. Placera balkklämman i 90° rätvinkligt till balken och lägg an klämbackarna på balkens fläns.
 3. Skjut klämbackarna lika mycket i riktning mot D-ringen för att fixera balkklämman (klämbackarna så långt som möjligt på flänsen).

 Se till att klämbackarnas position är så symmetrisk som möjligt i förhållande till D-ringen. Spärrvippan måste minst vara fasthakad i den sista skåran.

4. Dra tillbaka klämbackarna utan att trycka på spärrvippan, så att klämbackarna hakar fast i nästa möjliga skåra.
5. Lås därefter upp kulspärrbulten med knoppen och använd den som blockering i öppningen som är markerad med en pil (se avsnittet "Märkning") och se till att bulten är helt instucken/ fasthakad.
6. För balkklämman åt alla håll för att kontrollera om den kan glida loss från balken.

3.) Identifierings- och garanticertifikat

Informationen på applicerade etiketter motsvarar den medföljande produktens information. Den förtryckta tabellen motsvarar vad som gällde vid certifieringen / gällande standarder vid bruksanvisningens datum. Informationen som sitter på produkten är bindande.

- a) Produktnamn
- b) Artikelnummer
- c) Storlek/längd
- d) Material
- e) Serienr
- f) Tillverkningsår och -månad
- g 1-x) Standarder (internationella)
- h 1-x) Certifikatnummer
- i 1-x) Certifieringsorgan
- j 1-x) Certifieringsdatum
- k 1-x) Max. antal personer
- l 1-x) Testvikt
- m1-x) Maxbelastning
- n) Övervakningsorgan för tillverkning, kvalitetssäkringssystem
- o) Källa till försäkran om överensstämmelse

Den fullständiga försäkran om överensstämmelse kan hämtas via länken: www.skylotec.com/downloads

4.) Förteckning över certifieringsorgan



5.) Kontrollkort

5.1–5.5) Fylls i vid översyn

5.1) Datum

5.2) Kontrollant

5.3) Orsak

5.4) Anmärkning

5.5) Nästa inspektion

6.) Individuell information

6.1–6.4) Fylls i av köparen

6.1) Inköpsdatum

6.2) Första användning

6.3) Användare

6.4) Företag



GR Οδηγίες χειρισμού

- ✓ Κανονική χρήση
- ⚠ Προσοχή κατά τη χρήση
- ☠ Κίνδυνος θανάτου
- Χωρίς δυνατότητα εφαρμογής ή δεν διατίθεται

1.) Γενικές πληροφορίες

Ο σφιγκτήρας φορέα λειτουργεί ως σημείο στερέωσης επάνω από ανοίγματα εισόδου περικλειστων χώρων ή άλλες περιοχές με κίνδυνο πτώσης. Κατά τη χρήση του πρέπει να λαμβάνεται μέριμνα ώστε όλα τα άτομα να ασφαλιζονται έναντι πτώσης στο άνοιγμα εισόδου ή στο άκρο πτώσης. Κατά την εργασία στον περικλειστο χώρο/στην περιοχή με κίνδυνο πτώσης πρέπει να λαμβάνεται μέριμνα ώστε να χρησιμοποιείται ένα σύστημα ασφάλισης με ζώνη ανάσχεσης, το οποίο καθιστά δυνατή τη διάσωση του εργαζόμενου σε περίπτωση έκτακτης ανάγκης, π.χ. ένας μηχανισμός ανύψωσης ασφαλείας με ανύψωση διάσωσης (EN 360 σε συνδυασμό με EN 1496) και να υπάρχει ένα ανάλογο σύστημα διάσωσης. Η ελεύθερη πτώση και το ύψος πτώσης πρέπει να περιορίζονται στο ελάχιστο δυνατό και πρέπει να αποκλείεται η πρόσκρουση στο δάπεδο ή σε εμπόδια.

Το σύστημα ανάσχεσης, για το οποίο χρησιμοποιείται ο σφιγκτήρας φορέα, πρέπει να είναι εξοπλισμένο με ένα μέσο, το οποίο περιορίζει τις δυναμικές δυνάμεις που ασκούνται κατά τη διαδικασία ανάσχεσης στα 6kN (βλ. εικ. 1).

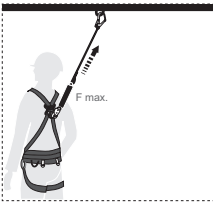

Εικ.1

Πριν από κάθε χρήση από εκπαιδευμένο, καταρτισμένο προσωπικό, το σύνολο του χρησιμοποιούμενου στο σύστημα ανάσχεσης υλικού πρέπει να υποβάλλεται σε σχολαστικό οπτικό έλεγχο και έλεγχο λειτουργίας από τα αναφερόμενα άτομα. Εάν υπάρχουν αμφιβολίες για την ασφαλή χρήση, τα προϊόντα πρέπει να αποσυρθούν άμεσα από τη χρήση.

Η ευστάθεια πρέπει να διασφαλίζεται με μια ανάλογη του σκοπού χρήσης κατασκευή και να αξιολογείται σε μεμονωμένες περιπτώσεις στο πλαίσιο μιας ολοκληρωμένης ανάλυσης κινδύνων.

Εικ.2

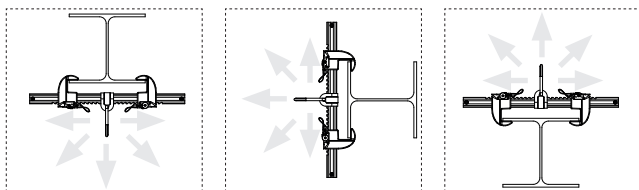

Ανάλογα με την εκάστοτε περίπτωση κατασκευής πρέπει να λαμβάνεται υπόψη η εγγενής ασφάλεια έναντι της πτώσης ήδη κατά την κατασκευή. Η κατεύθυνση εγκατάστασης μπορεί να επιλεγεί σύμφωνα με την εικ. 2. Η περιοχή εργασίας (κατεύθυνση της πτώσης) βρίσκεται εντός της ακτίνας που σχηματίζεται στην εικ. 3 με 45° προς την κατακόρυφο. Σε κάθε περίπτωση πρέπει να αποφεύγεται η ταλάντωση από την μη κατακόρυφη (45°) προς το σημείο στερέωσης κάθοδο ή άνοδο (στη χειρότερη περίπτωση η κατεύθυνση πτώσης).

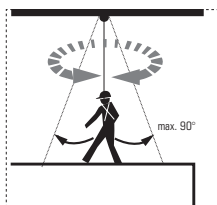

Εικ.3

Η χρήση του σφιγκτήρα φορέα επιτρέπεται αποκλειστικά για τους αναφερόμενους στο παρόν έγγραφο σκοπούς. Απαγορεύεται οποιαδήποτε τροποποίηση των προϊόντων.

Ο εξοπλισμός που έχει καταπονηθεί από πτώση πρέπει να αποσυρθεί άμεσα από τη χρήση. Η γενική διάρκεια ζωής πρέπει να αξιολογείται κατά περίπτωση από ειδικευμένο προσωπικό στο πλαίσιο των ελέγχων που πρέπει να διεξάγονται.

Ο τακτικός έλεγχος πρέπει να διεξάγεται ανάλογα με το είδος της χρήσης τουλάχιστον σε ετήσια βάση από εμπειρογνώμονα ή εκπαιδευμένο, ειδικευμένο προσωπικό. Ο καθαρισμός πρέπει να διεξάγεται πάντοτε με ζεστό νερό (40°C) και ήπιο σαπουνόνερο. Στη συνέχεια ξεπλένετε σχολαστικά με καθαρό νερό, στεγνώνετε με φυσικό τρόπο και φυλάσσετε προστατευμένο από την απευθείας έκθεση στη θερμότητα. Οι επισκευές πρέπει να διεξάγονται αποκλειστικά από εξουσιοδοτημένο κέντρο σέρβις της εταιρείας SKYLOTEC.

2.) BEAMTAC 2.0

Ο BEAMTAC 2.0 φέρει έγκριση τύπου ως σημείο στερέωσης κατά το πρότυπο EN 795/B για τη χρήση από ένα άτομο.

Εικ.4

Σήμανση:

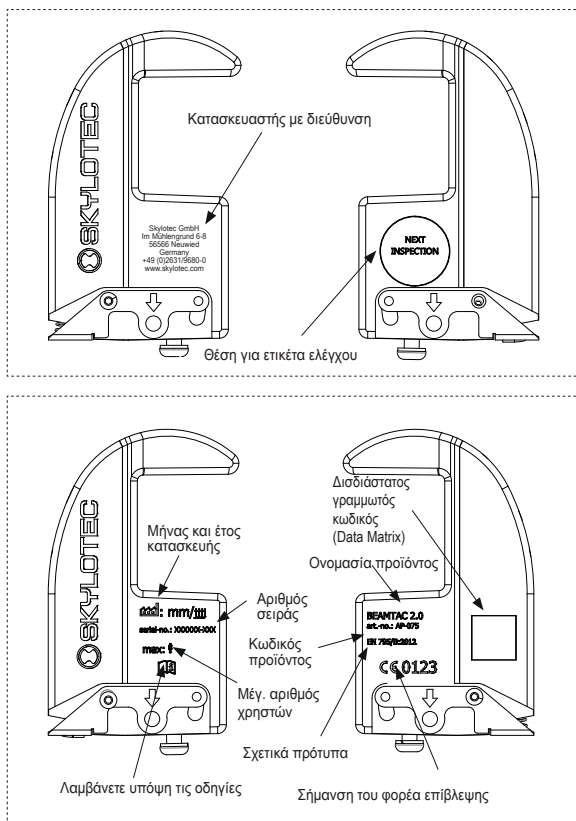

Εγκατάσταση:

Η κατασκευή, στην οποία τοποθετείται ο σφιγκτήρας φορέα, πρέπει να μπορεί να στηρίξει ένα ελάχιστο φορτίο 9 kN σύμφωνα με το μέγιστο φορτίο ελέγχου του BEAMTAC 2.0.

 Σε κάθε περίπτωση, ο σφιγκτήρας φορέα δεν πρέπει να στερεώνεται σε κάποια «ανοικτή» κατασκευή (όπως είναι το άκρο ενός χαλύβδινου φορέα), από όπου θα μπορούσε να γλιστρήσει σε περίπτωση επιβάρυνσης.

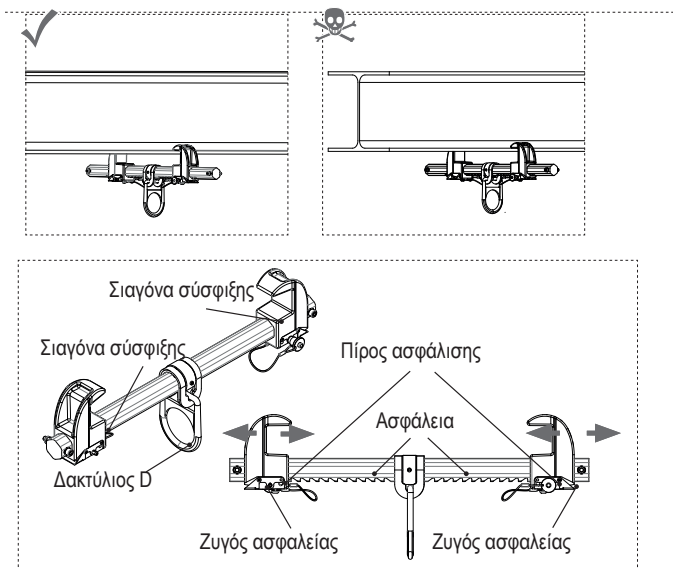

1. Χειριστείτε τον ζυγό ασφαλείας για τη μετάθεση της σιαγόνας σύσφιξης.
2. Τοποθετήστε τον σφιγκτήρα φορέα υπό γωνία 90° προς τον φορέα και εφαρμόστε τις σιαγόνες σύσφιξης στη φλάντζα φορέα.
3. Σπρώξτε τις σιαγόνες σύσφιξης ομοίμορφα προς την κατεύθυνση του δακτύλιου D για να στερεώσετε τον σφιγκτήρα φορέα (σιαγόνες σύσφιξης όσο το δυνατόν πιο κοντά στη φλάντζα).

 Ρυθμίστε τη θέση των σιαγόνων σύσφιξης όσο το δυνατόν πιο συμμετρικά ως προς τον δακτύλιο D. Ο ζυγός ασφαλείας πρέπει να ασφαλίζει πάντοτε τουλάχιστον στην τελευταία ασφάλεια.

4. Ανασύρετε τις σιαγόνες σύσφιξης στους μη ενεργοποιούμενους ζυγούς ασφαλείας ώστε αυτές να ασφαλίσουν στην επόμενη διαθέσιμη ασφάλεια.
5. Κατόπιν αυτού απασφαλίστε τον ασφαλιστικό πύρο με το κουμπί και εγκαταστήστε τον με πατημένο το κουμπί ως ασφάλιση στην επισημαινόμενη με βέλος (βλ. ενότητα «Σήμανση») οπή φροντίζοντας ώστε ο πύρος να έχει εισαχθεί/ ασφαλίσει εντελώς.
6. Μετακινήστε τον σφιγκτήρα φορέα προς όλες τις κατευθύνσεις για να εξακριβώσετε ότι δεν είναι δυνατό να γλιστρήσει έξω από τον φορέα.



3.) Πιστοποιητικό ταυτοποίησης και εγγύησης

Οι πληροφορίες στις τοποθετημένες αυτοκόλλητες ετικέτες αντιστοιχούν σε εκείνες του παραδιδόμενου προϊόντος. Ο έντυπος πίνακας είναι αντιπροσωπευτικός του καθεστώτος πιστοποίησης/των προτύπων κατά την ημερομηνία των οδηγιών. Δεσμευτικές είναι οι αναγραφόμενες στο προϊόν πληροφορίες.

- a) Όνομα προϊόντος
- b) Κωδικός προϊόντος
- c) Μέγεθος/μήκος
- d) Υλικό
- e) Αριθμός σειράς
- f) Μήνας και έτος κατασκευής
- g 1-x) Πρότυπα (διεθνή)
- h 1-x) Αριθμός πιστοποιητικού
- i 1-x) Φορέας πιστοποίησης
- j 1-x) Ημερομηνία πιστοποιητικού
- k 1-x) Μέγ. αριθμός ατόμων
- l 1-x) Βάρος ελέγχου
- m1-x) Μέγ. επιβάρυνση
- n) Φορέας επίβλεψης παραγωγής. Σύστημα διαχείρισης ποιότητας
- o) Πηγή δήλωσης συμμόρφωσης

Μπορείτε να έχετε πρόσβαση στην πλήρη δήλωση συμμόρφωσης μέσω του παρακάτω συνδέσμου: www.skylotec.com/downloads

4.) Κατάλογος των φορέων πιστοποίησης

5.) Κάρτα ελέγχου

- 5.1–5.5) Συμπληρώνεται κατά τον έλεγχο
- 5.1) Ημερομηνία
- 5.2) Ελεγκτής
- 5.3) Αιτία
- 5.4) Παρατήρηση
- 5.5) Επόμενος έλεγχος

6.) Ειδικές πληροφορίες

- 6.1–6.4) Συμπληρώνεται από τον αγοραστή
- 6.1) Ημερομηνία αγοράς
- 6.2) Πρώτη χρήση
- 6.3) Χρήστης
- 6.4) Επιχείρηση

TR Kullanım Kılavuzu

- ✓ Doğru kullanım
- ⚠ Kullanılırken dikkat edilmelidir
- ☠ Ölüm tehlikesi
- Uygulanamaz veya mevcut değil

1.) Genel Bilgiler

Profil ankraji, etrafları kapalı hacimlerin giriş açıklıklarının üzerinde veya düşme tehlikesi bulunan başka yerlerde ankraj noktası olarak kullanılır. Giriş açıklığı veya düşme tehlikesi bulunan kenarlarda bulunan herkesin profil ankrajını kullanmalarına dikkat edilmelidir. Etrafları kapalı hacimler/düşme tehlikesi bulunan yerlerde çalışırken, bir emniyet sistemine sahip (örn. acil durumlarda, çalışanın kurtarılmasını sağlayan kurtarıcı kaldırma donanımına sahip, yüksekte düşmeye karşı personel koruyucu teçhizat (EN 1496 ile birlikte EN 360 kapsamındaki)) paraşüt tipi emniyet kemerinin kullanılması sağlanmalıdır. Serbest düşüş ve düşme yüksekliği minimuma indirilmeli ve düşüş sırasında zemine veya herhangi bir engele çarpılması mümkün olmamalıdır. Bir profil ankrajında kullanılan yakalama sistemi, yakalama sırasında etkili olan dinamik kuvvetleri 6kN ile sınırlı tutan bir araca sahip olmalıdır (bkz. şekil 1).

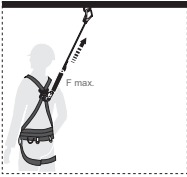

Şekil 1

Yakalama sistemi, nitelikli ve eğitimli personel tarafından her kullanım öncesinde, sistemin tamamında kullanılan malzeme, bu iş için görevlerinden yetkililerce ayrıntılı bir göz muayenesi ve fonksiyon testinden geçirilmelidir. Güvenli bir kullanımın mümkün olup olmayacağından emin olunmaması durumunda, ürünler hemen kullanım dışı bırakılmalıdır.

Ürünün stabilitesi, kullanım amacına uygun bir yapı tarafından sağlanmalı ve münferit durumlar, tam kapsamlı bir risk analizi vasıtasıyla değerlendirilmelidir.

Şekil 2

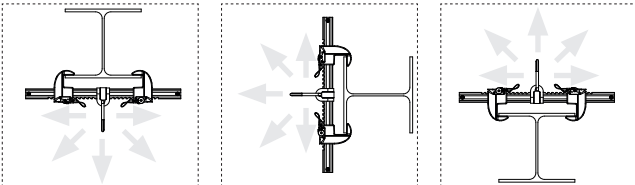

Kendinizi düşmelere karşı korumayı, daha ürünün monte ederken göz önünde bulundurmalısınız. Şekil 2'de gösterilen montaj yönlerinden birini tercih edebilirsiniz. Çalışma alanı (düşüşün etki yönü), şekil 3'de görüldüğü gibi, dikey yönde 45° açılan yarıçapın içindedir. Dikey yönde (45°) ankraj noktasına doğru gerçekleştirilmeyen bir iniş-çıkış nedeniyle (en kötü durumda düşüş yönüne doğru) gelişecek olan bir sallanmadan kesinlikle kaçınılmalıdır.

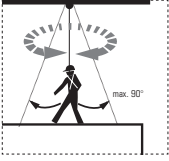

Şekil 3

Profil ankrajı, sadece bu belgede açıklanan amaçlar doğrultusunda kullanılabilir. Ürünler üzerinde herhangi bir değişiklik yapılmamalıdır. Bir düşüş sonrasında yıpranmış olan donanım, derhal kullanım dışı bırakılmalıdır. Genel hizmet ömrü, münferit durumlarda, gerçekleştirilecek olan testler kapsamında, uzman personel tarafından değerlendirilmelidir. Periyodik test, kullanım durumuna bağlı olarak, bir uzman veya nitelikli uzman personel tarafından en az yılda bir kez yapılmalıdır. Ürün, her zaman sıcak su ve (40°C) yumuşak sabunlu su ile temizlenmelidir. Daha sonra su ile çalkalanmalı, doğal yollardan kuruması sağlanmalı ve doğrudan doğruya ısı etkilerine maruz bırakılmamalıdır. Her türlü onarım çalışmaları, sadece SKYLOTEC tarafından yetkilendirilen servis merkezleri tarafından gerçekleştirilmelidir.

2.) BEAMTAC 2.0

BEAMTAC 2.0, bir şahıs tarafından kullanılmak üzere, EN 795/B standardı hükümlerine uygun olarak bir prototip testine tabi tutulmuştur.

Şekil 4

İşaretleme:

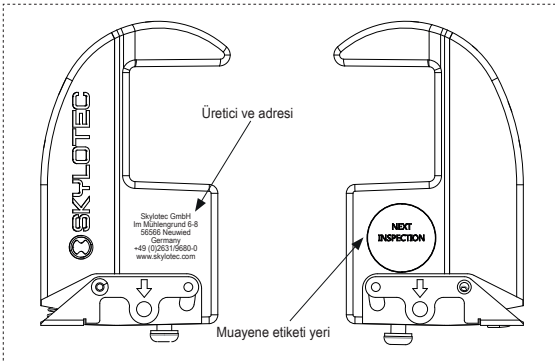

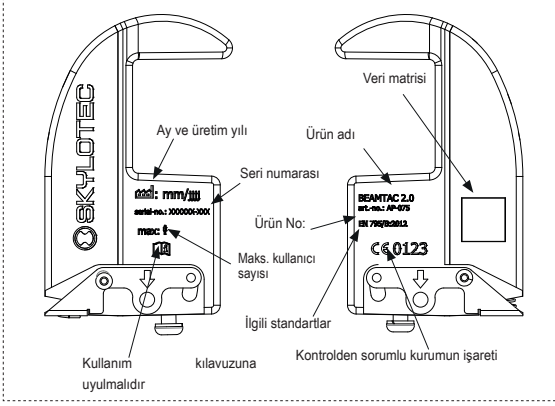



Montaj:

Profil ankrajının monte edileceği yapı, BEAMTAC 2.0 'nın maksimum test ağırlığına uygun olarak, minimum 9 kN yükü taşıyabilecek kapasitede olmalıdır.

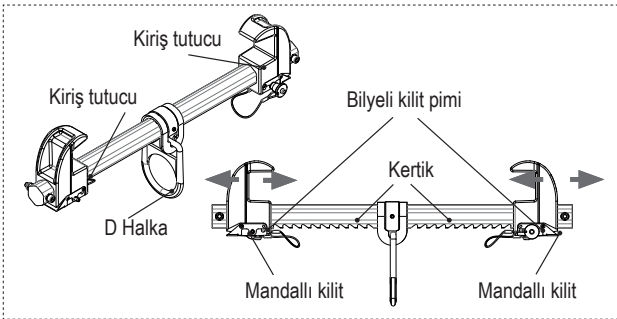
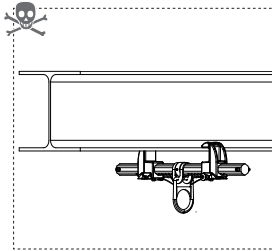
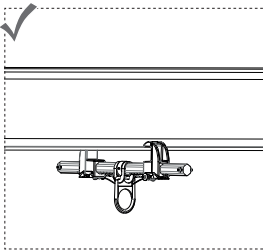
⚠ Profil ankrajının, zorlanma durumunda kayıp çıkabileceği "açık" bir yapıya (örn. bir çelik profilin ucuna) takılmamasına dikkat edilmelidir.



1. Kiriş tutucuyu hareket ettirmek için mandallı kilide basın.
2. Profil ankrajını, profile 90° dik açıyla konumlandırın ve kiriş tutucuyu profile takın.
3. Profil ankrajını sıkıştırmak için, kiriş tutucuyu eş zamanlı olarak, D halkaya doğru itin (kiriş tutucuyu mümkün olduğunca profile yaklaştırın).

 Kiriş tutucuyu, D halkaya mümkün olduğunca simetrik bir şekilde konumlandırın. Mandallı kilit, her zaman son kertiğe oturmalıdır.

4. Kiriş tutucuların bir sonraki kertiğe oturması için, kiriş tutucuları, mandallı kilide basmadan geri çekin.
5. Daha sonra, bilyeli kilit piminin kilidini düğmeye basarak açın ve kilit piminin; düğme basılı vaziyetteyken, ok işareti (bkz. 'işaretler' bölümü) ile işaretli deliğe oturmasını sağlayın ve pimin tam olarak yerine oturmuş olduğundan emin olun.
6. Profil ankrajını her yöne doğru hareket ettirmek suretiyle, profilden kayarak çıkıp çıkmadığını kontrol edin.

3.) Kimlik ve garanti belgesi

Yapıştırılmış olan etiketlerin üzerlerinde yer alan bilgiler, gönderilen ürüne ait bilgilerdir. Yukarıdaki tablo, bu kullanım kılavuzunun hazırlandığı tarihteki sertifika / standart durumunu yansıtmaktadır. Ancak, bağlayıcılığı olan bilgiler, ürünün üzerinde yer alan bilgilerdir.

- a) Ürün adı
- b) Ürün No:
- c) Boy /Uzunluk
- d) Malzeme
- e) Seri No:
- f) Üretim ayı ve yılı
- g 1-x) Standartlar (uluslararası)
- h 1-x) Belge No:
- i 1-x) Belgelendiren kurum
- j 1-x) Belge tarihi
- k 1-x) Maks. kişi sayısı
- l 1-x) Test ağırlığı/Test yükü
- m1-x) Maks. yük kapasitesi
- n) Üretim kontrol sorumlusu; kalite yönetim sistemi
- o) Uygunluk beyanı kaynağı

Uygunluk beyanı, www.skylotec.com/downloads adresinde yer almaktadır

4.) Belgelendirme kurumu listesi



5.) Kontrol kartı

5.1–5.5) Muayenede doldurulacaktır

5.1) Tarih

5.2) Muayene eden

5.3) Neden

5.4) Not

5.5) Bir sonraki muayene

6.) Bireysel bilgiler

6.1–6.4) Satın alan tarafından doldurulacaktır

6.1) Satın alma tarihi

6.2) İlk kullanım

6.3) Kullanıcı

6.4) Şirket



PL Instrukcja użytkowania

- ✓ Prawidłowe użytkowanie
- ⚠ Zachować ostrożność
- ☠ Śmiertelne zagrożenie
- Nie dotyczy lub niedostępne

1.) Informacje ogólne

Zacisk nośny jest punktem zaczepu ponad otworami wejściowymi zamkniętych pomieszczeń lub innych obszarów, w których występuje zagrożenie upadkiem. Przy jego stosowaniu należy zwracać uwagę na to, aby wszystkie osoby były zabezpieczone przed upadkiem w otworze wejściowym lub przy krawędzi grożącej upadkiem. Podczas prac w pomieszczeniach zamkniętych / strefie zagrożenia upadkiem zadbać o to, by był stosowany system zabezpieczający z szelkami bezpieczeństwa, który w sytuacji awaryjnej umożliwi uratowanie pracownika, np. urządzenie samohamowne z wyciągiem ratowniczym (EN 360 w zw. z EN 1496) i wdrożona stosowna koncepcja ratownictwa. Swobodny spadek i wysokość upadku należy ograniczyć do minimum. Należy wyeliminować możliwość uderzenia o posadzkę lub przeszkody.

System asekuracyjny, dla którego stosowany jest zacisk nośny, musi być wyposażony w środki, które ograniczą siły dynamiczne występujące w trakcie zadziałania asekuracji do 6 kN (patrz rys. 1).

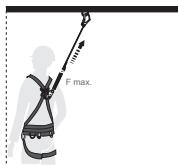

Rys. 1

Wykwalifikowani i poinstruowani pracownicy, zanim zastosują system asekuracyjny, muszą przeprowadzić kontrolę wzrokową i funkcjonalną wszystkich zastosowanych w nim materiałów. Jeżeli występują wątpliwości w zakresie bezpieczeństwa użytkowania, produkty należy natychmiast wyłączyć z eksploatacji.

Bezpieczeństwo statyczne zapewnia się poprzez zastosowanie struktury odpowiedniej do przeznaczenia. Podlega ono ocenie w ramach kompleksowej analizy ryzyka dla danego przypadku.

Rys. 2

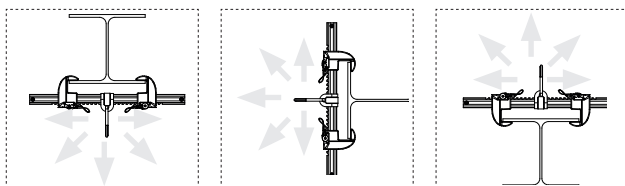

Odpowiednio do sytuacji konstrukcyjnej osobistą ochronę przed upadkiem zapewnia się już w trakcie budowy. System zabudowy można wybrać w oparciu o rys. 2. Strefa robocza (skutecznej ochrony) mieści się w obszarze zakreślonym na rys. 3 pod kątem 45° względem pionu. Bezwzględnie wyeliminować możliwość wahnięcia poprzez realizację wejścia lub zejścia (w najgorszym wypadku kierunku upadku) w kierunku odchylnym od pionu (45°).

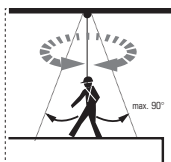

Rys. 3

Korzystanie z zacisku nośnego dozwolone jest wyłącznie w celach opisanych w niniejszym dokumencie. Nie wolno modyfikować produktu. Osprzęt wystawiony na działanie dużych obciążeń wskutek upadku natychmiast wycofać z eksploatacji. Ogólną żywotność oceniają dla danych przypadków specjaliści w ramach prowadzonych testów. Testy przeprowadzać regularnie, odpowiednio do zastosowania, przynajmniej raz do roku, zlecając je rzeczoznawcy lub wykwalifikowanemu specjalistom. Do czyszczenia zawsze używać ciepłej wody (40 °C) z delikatnym roztworem mydlanym. Po umyciu dobrze wypłukać czystą wodą, odłożyć do naturalnego wyschnięcia i unikać bezpośredniego działania ciepła. Naprawy może przeprowadzać wyłącznie autoryzowane centrum serwisowe SKYLOTEC.

2.) BEAMTAC 2.0

BEAMTAC 2.0 uzyskał badanie typu konstrukcyjnego wg EN 795/B dla korzystania przez jedną osobę.

Rys. 4

Oznakowanie:

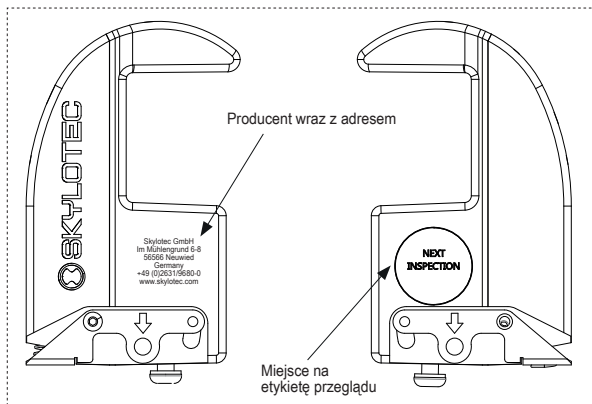

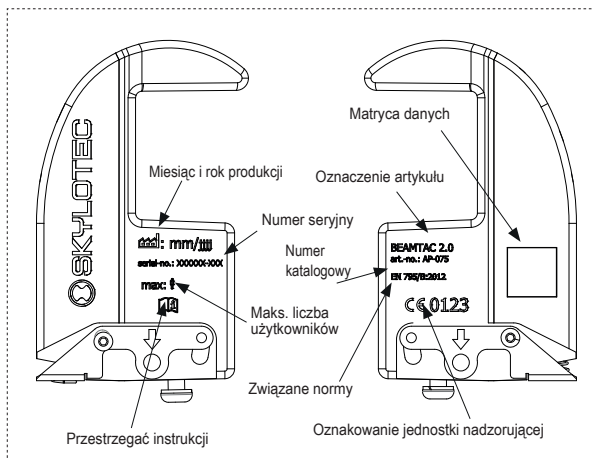



Instalacja:

Struktura, do której mocuje się zacisk nośny, musi być w stanie przyjąć obciążenie zgodne z maksymalnym obciążeniem testowym BEAMTAC 2.0, min. 9 kN.

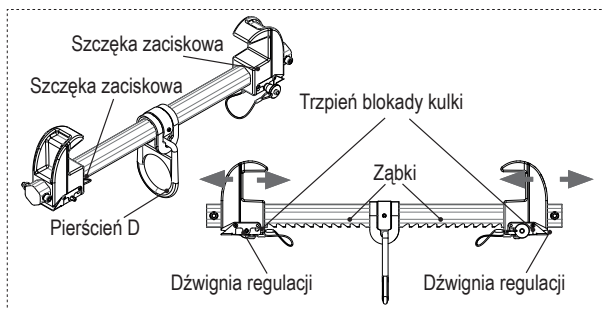
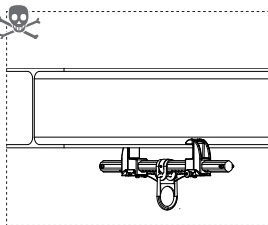
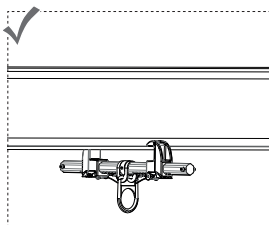
Zawsze należy zwracać uwagę, aby zaczepek nośny nie był mocowany do „otwartej” struktury (np. końca belki stalowej), z którego mógłby się zsunąć przy obciążeniu.

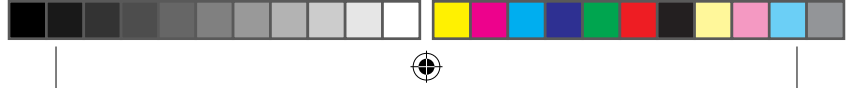

- 
-
1. Nacisnąć dźwignię regulacyjną, aby przesunąć szczękę zacisku.
 2. Ustawić zacisk pod kątem prostym (90°) do belki i przyłożyć szczękę do kołnierza.
 3. Przesunąć równomiernie szczęki w kierunku pierścienia D, aby zamocować zacisk (szczęki zaciskowe, jeżeli to możliwe, na kołnierzu).

 Pozycja szczęk musi być ustawiona maksymalnie symetrycznie względem pierścienia D. Dźwignia regulacyjna musi być zatrzaśnięta przynajmniej na ostatnim zębku.

4. Ściągnąć szczęki, nie naciskając dźwignienki, aby zacisnęły się na ostatnim możliwym zębie.
5. Następnie odblokować przyciskiem trzpienie blokad kulek i z wciśniętym przyciskiem jako blokadą umieścić w otworach oznaczonych strzałkami (patrz część „oznakowanie”). Zwrócić uwagę, aby trzpień był wsunięty całkowicie / zatrzaśnięty.
6. Poruszać zaciskiem nośnym we wszystkich kierunkach, aby sprawdzić, czy nie jest możliwe zsuniecie się z belki.

3.) Certyfikat identyfikacji i rękojmi

Informacje na zastosowanych naklejkach dotyczą dostarczanego produktu. Wydrukowana tabela odzwierciedla stan certyfikacji / norm według daty instrukcji. Wiążące są informacje zaznaczone na produkcie.

- a) Nazwa produktu
- b) Numer katalogowy
- c) Rozmiar / długość
- d) Materiał
- e) Nr seryjny
- f) Miesiąc i rok produkcji
- g 1-x) Normy (międzynarodowe)
- h 1-x) Numer certyfikatu
- i 1-x) Punkt certyfikujący
- j 1-x) Data certyfikatu
- k 1-x) Maks. liczba osób
- l 1-x) Ciężar kontrolny
- m1-x) Maks. obciążenie
- n) Jednostka nadzorująca produkcję; system zarządzania jakością
- o) Źródło deklaracji zgodności

Pełną deklarację zgodności można znaleźć pod poniższym linkiem:
www.skylotec.com/downloads



4.) Lista jednostek certyfikujących

5.) Karta kontroli

5.1–5.5) Wypełnić przy kontroli

5.1) Data

5.2) Kontroler

5.3) Powód

5.4) Uwaga

5.5) Kolejne badanie

6.) Informacje indywidualne

6.1–6.4) Wypełnia kupujący

6.1) Data zakupu

6.2) Pierwsze użycie

6.3) Użytkownik

6.4) Przedsiębiorstwo



SL Navodila

- ✓ Pravilna uporaba
- ⚠ Previdnost pri uporabi
- ☠ Življenjsko nevarno
- Ni uporabno ali ni razpoložljivo

1.) Splošne informacije

Nosilna spona služi kot sidrna točka nad vstopnimi odprtinami zaprtih prostorov ali drugih območij, kjer obstaja nevarnost padca. Pri uporabi bodite pozorni na to, da so vse osebe zavarovane pred padcem v vstopno odprtino oz. na podporni rob. Pri delu v zaprtem prostoru/območju, kjer obstaja tveganje padca, je treba paziti, da uporabite varnostni sistem z varnostnim pasom, ki v nujnih primerih omogoča reševanje delavca, npr. višinska varnostna naprava z reševalnim dviganjem (EN 360 v povezavi z EN 1496), in da je pripravljen ustrezen reševalni koncept. Prosti pad in višino padanja je treba omejiti na min. mero, preprečiti je treba udarec na tla ali oviro.

Lovilni sistem, za katerega se uporablja nosilna spona, mora biti opremljen s sistemom, ki zmore omejiti dinamične sile, nastale pri lovljenju, na 6 kN (glej sl. 1).

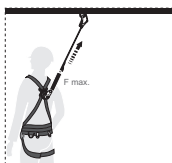

Sl. 1

Preden kvalificirano in usposobljeno osebje uporabi varovalni sistem, je treba izvesti vizualni pregled in preveriti pravilno delovanje celotnega lovilnega sistema, kar mora izvesti pooblaščen osebje. Če obstaja dvom glede varne uporabo, je treba varovalni sistem takoj odstraniti iz uporabe.

Stabilnost mora biti zagotovljena z ustrežno strukturo, primerno za predvideno uporabo, in ocenjena v vsakem posameznem primeru kot del popolne analize tveganja.

Sl. 2

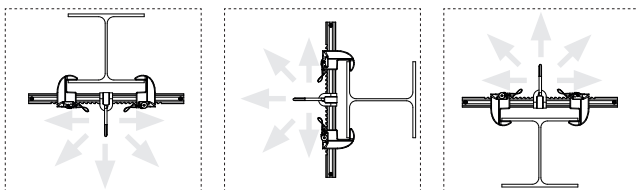

Glede na gradbeno situacijo je treba upoštevati lastno zaščito pred padcem že med sestavo. Smer vgradnje je treba izbrati v skladu s sliko 2. Delovno območje (smer učinkovanja padca) se nahaja v polmeru, ki je na sliki 3 s 45° napet do vertikalne. V vsakem primeru je treba preprečiti nihanja zaradi nepravokotnega (45°) izvajanja spusta in dviganja (v najslabšem primeru padca).

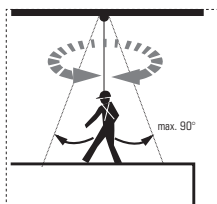

Sl. 3

Uporaba nosilne sponje je dovoljena samo za namene, navedene v tem dokumentu. Na napravi ni dovoljeno izvajati sprememb.

Opremo, pri kateri je prišlo do padca, je treba takoj odstraniti iz uporabe. Splošno življenjsko dobo opreme mora v posameznih primerih oceniti strokovno osebje pri izvajanju pregledov in preizkusov.

Redno preverjanje se mora izvajati, glede na vrsto uporabe, vsaj enkrat letno; to mora izvesti pooblaščen strokovnjak. Čistite s toplo vodo (40 °C) in blago milnico. Nato dobro operite s čisto vodo, osušite na naraven način in zaščitite pred neposrednimi sončnimi žarki. Servisiranje sme izvajati samo pooblaščen servis SKYLOTEC.

2.) BEAMTAC 2.0

BEAMTAC 2.0 je preizkušena kot pritrdilna točka po EN 795/B za uporabo ene osebe.

Sl. 4

Oznake:

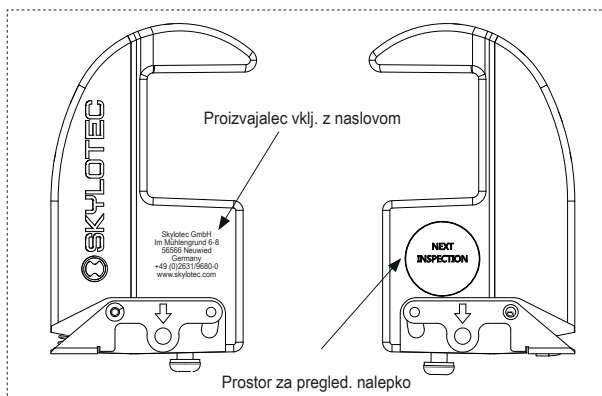

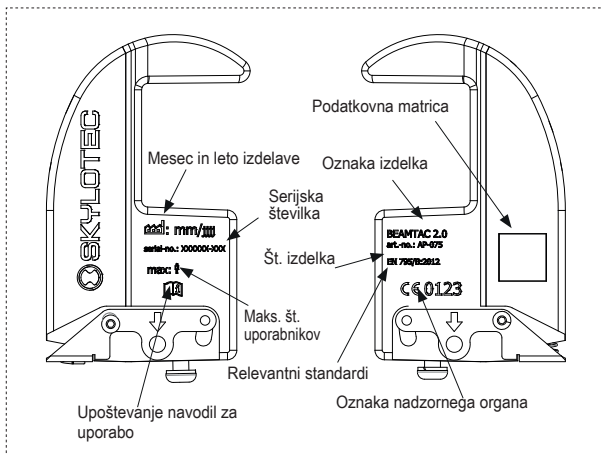

Instalacija:

Struktura, na katero bo nameščena nosilna spona, mora ustrezno izpolnjevati preizkusno obremenitev BEAMTAC 2.0, z min. obremenitvijo 9 kN.

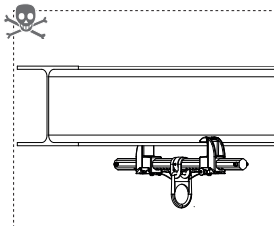
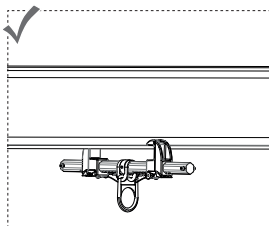

⚠ V vsakem primeru pa je treba biti pozoren, da se nosilna spona ne pritrdi na »odprto« strukturo (kot je konec jeklenega nosilca), ker v tem primeru lahko pri obremenitvi zdrsne z nosilca.



1. Za premik pritrdilnih čeljusti pritisnite na zapaha.
2. Nosilno spono 90° namestite pravokotno na nosilec in pristonite zapaha na nosilni prirobnici.
3. Pritrdilne čeljusti enakomerno potisnite v smeri D-obroča, da fiksirate nosilno spono (pritrdilne čeljusti kolikor je mogoče na prirobnico).

⚠ Položaj pritrdilnih čeljusti namestite čim bolj simetrično na D-obroč. Zapah se mora vedno zaskočiti vsaj v zadnji utor.



- 
- 
-
4. Pri sproščenih vzvodih povlecite pritrdilne čeljusti nazaj, da se bodo zapahnila v najbližji utor.
 5. Nato krogelni zaporni sornik sprostite s pritiskom na gumb in s pritisnjenim gumbom, ki zagotavlja zapahnitev, vstavite v odprtino, označeno s puščico (glejte poglavje »Oznake«), in bodite pozorni na to, da bo sornik v celoti vskočil/zaskočil.
 6. Premaknite nosilno spono v vse smeri, da preverite, če je ustrezno zapahnjena in da ni nevarnosti zdrsa z nosilca.

3.) Identifikacijsko in garancijsko potrdilo

Informacije na uporabljenih nalepkah ustrezajo podatkom o dobavljenem izdelku. Predhodno natisnjena tabela odraža stanje certificiranja / standardizacije na datum izdaje navodil. Obvezujoče so informacije, ki so navedene na izdelku.

- a) Naziv izdelka
- b) Št. izdelka
- c) Velikost/dolžina
- d) Material
- e) Serijska št.
- f) Mesec in leto izdelave
- g 1-x) Standardi (internacionalni)
- h 1-x) Št. certifikata
- i 1-x) Certifikacijski organ
- j 1-x) Datum certifikacije
- k 1-x) Maks. št. oseb
- l 1-x) Preizkusna teža
- m1-x) Maks. obremenitev
- n) Nadzorni organ za proizvodnjo; sistem vodenja kakovosti
- o) Vir Izjave o skladnosti

Celotna Izjava o skladnosti je na voljo na spletni strani:

www.skylootec.com/downloads

4.) Seznam certifikacijskih organov

5.) Nadzorna kartica

5.1–5.5) Izpolnite ob pregledu

- 5.1) Datum
- 5.2) Preizkuševalec
- 5.3) Vzrok
- 5.4) Opomba
- 5.5) Naslednji pregled

6.) Posamezne informacije

6.1–6.4) Izpolni prodajalec

- 6.1) Datum nakupa
- 6.2) Prva uporaba
- 6.3) Uporabnik
- 6.4) Podjetje

3.) Identification and warranty certificate/
Identifizierungs- und Gewährleistungszertifikat

a.	BEAMTAC 2.0
b.	AP-075
c.	90-380mm
d.	ST,AL
e.	
f.	___/___
g.	EN 795/B:2012
h.	ZP/B284/17
i.	NB 0158
j.	08.01.2018
k.	1
l.	-
m.	-
n.	NB 0123; 11B
o.	www.skylotec.com/downloads

4.) List of Notified Bodies (NB)/Liste der zertifizierenden Stellen

NB 0123:

TÜV SÜD Product Service GmbH
Zertifizierstelle
Ridlerstraße 65
80339 München
Germany

NB 0158:

DEKRA EXAM GmbH
Prüflaboratorium Bauteilsicherheit
Dinnendahlstraße 9
44809 Bochum

NB 0299:

DGUV Test
Prüf und Zertifizierungsstelle
Fachbereich Persönliche Schutzausrüstung
Zwengenberger St.68
42781 Haan

NB 0082:

APAVE
8 rue Jean-Jacques Vernazza – ZAC. Saumaty-Séon – BP 193
13322 Marseille Cedex 16
France

NB 0321:

SATRA Technology Centre
Wyndham Way, Telford Way, Kettering
Northamptonshire, NN16 8SD
United Kingdom

5.) Control Card/Kontrollkarte (mandatory)

5.1) Date/Datum:
5.2) Inspector/Inspektor:
5.3) Reason/Grund:
5.4) Remark/Anmerkung:
5.5) Next inspection/Nächste Überprüfung:
5.1) Date/Datum:
5.2) Inspector/Inspektor:
5.3) Reason/Grund:
5.4) Remark/Anmerkung:
5.5) Next inspection/Nächste Überprüfung:

5.1) Date/Datum:

5.2) Inspector/Inspektor:

5.3) Reason/Grund:

5.4) Remark/Anmerkung:

5.5) Next inspection/Nächste Überprüfung:

5.1) Date/Datum:

5.2) Inspector/Inspektor:

5.3) Reason/Grund:

5.4) Remark/Anmerkung:

5.5) Next inspection/Nächste Überprüfung:

5.1) Date/Datum:

5.2) Inspector/Inspektor:

5.3) Reason/Grund:

5.4) Remark/Anmerkung:

5.5) Next inspection/Nächste Überprüfung:

5.1) Date/Datum:

5.2) Inspector/Inspektor:

5.3) Reason/Grund:

5.4) Remark/Anmerkung:

5.5) Next inspection/Nächste Überprüfung:

5.1) Date/Datum:

5.2) Inspector/Inspektor:

5.3) Reason/Grund:

5.4) Remark/Anmerkung:

5.5) Next inspection/Nächste Überprüfung:

5.1) Date/Datum:

5.2) Inspector/Inspektor:

5.3) Reason/Grund:

5.4) Remark/Anmerkung:

5.5) Next inspection/Nächste Überprüfung:

6.) Individual information/Individuelle Information

6.1–6.4) To be completed by buyer/vom Käufer auszufüllen

6.1) Date of purchase/Kaufdatum

6.2) First use/Erstgebrauch

6.3) User/Nutzer

6.4) Company/Unternehmen