

**REMA hydraulischer Fasswagen DH**



Der REMA Fasswagen DH ist gut geeignet zum vertikalen Transport von 210l-Stahlfässern bis max. 250kg.

**Merkmale**

- Betätigung durch hydraulische Pumpe.
- Gute Fahreigenschaften durch das Schwenkrad mit den beiden großen Seitenrädern.
- Die Bremse befindet sich am Schwenkrad.

**WICHTIG**

- Maximale Fassdurchmesser von 570 mm.

**Norm:**

- EN12100

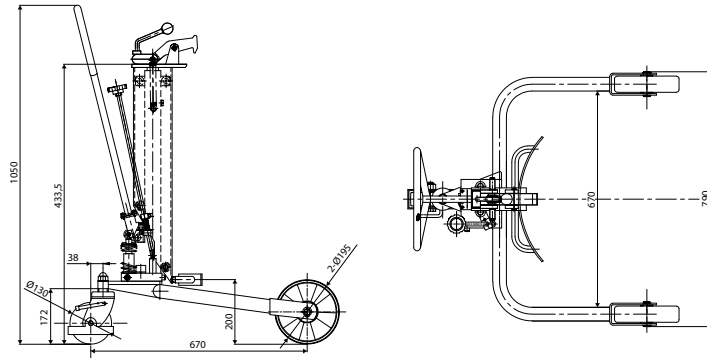

Typ	Tragfähigkeit (kg)	Hubhöhe (mm)	Fasshöhe max. (mm)	Gewicht (kg)	Artikel-Nr.
DH-250	250	345	915	40	4252001

**REMA Fasswagen DM**



Der REMA Fasswagen DM ist zum Transportieren und Kippen von vollen Stahlfässern (210 l bis 365 kg) geeignet.

**Merkmale**

- Kippvorrichtung mit Blockierfunktion in vertikaler sowie horizontaler Lage.

**Norm:**

- EN12100

**WICHTIG**

- Maximale Fassdurchmesser von 570 mm.

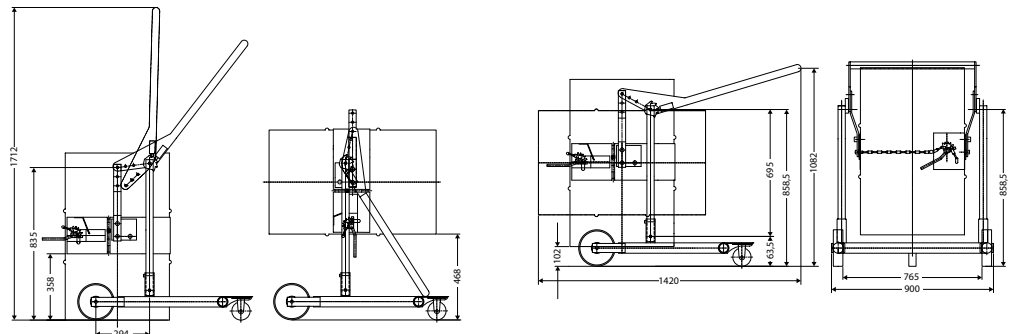

Typ	Tragfähigkeit (kg)	Abmessung L x B (mm)	Hubhöhe (mm)	Fasshöhe max. (mm)	Gewicht (kg)	Artikel-Nr.
DM-365	365	1420 x 900	292	915	50	4252003