

POULIE DE CHANTIER DE SECURITE *CONSTRUCTION SAFETY PULLEY*

POULISTOP 2



FR

DECLARATION DE CONFORMITE CE*
* NOTICE D'UTILISATION A L'INTERIEUR

GB

EC DECLARATION OF CONFORMITY*
* INSTRUCTIONS FOR USE INSIDE

ES

DECLARACION CE DE CONFORMIDAD*
* INSTRUCCIONES DE USO EN INTERIOR

PT

DECLARAÇÃO DE CONFORMIDADE*
*NOTIFICAÇÃO DE USO DENTRO

NL

EC VERKLARING VAN OVEREENSTEMMING*
* GEBRUIKSAANWIJZING BINNENIN

DE

KONFORMITÄTSEKTLÄRUNG*
* BETRIEBSANWEISUNG IM INNERN

IT

DICHIARAZIONE CONFORMITA CE*
* ISTRUZIONI D'IMPIEGO ALL'INTERNO

DECLARATION CE DE CONFORMITE / EC DECLARATION OF CONFORMITY
DECLARACION CE DE CONFORMIDAD / DICHIARAZIONE CE DI CONFORMITA
EG KONFORMITÄTSESKLÄRUNG / VERKLARING VAN CE OVEREENSTEMMING
EC OVERENSSTEMMELSESERKLÆRING / CE-SAMSVARSERKLÆRING
ILMOITUS EU-DIREKTIIVIEN NOUDATTAMISESTA / CE FÖRSÄKRAN OM ÖVERENSSTÄMMELSE /
DECLARAÇÃO DE CONFORMIDADE

FR

Le fabricant déclare que la machine décrite dans la présente notice d'utilisation et désignée ci-dessous est conforme aux exigences essentielles de sécurité et de santé qui la concernent définies dans la directive européenne n°2006/42/CE. Signataire ayant pouvoir pour engager le déclarant, le Directeur :

GB

The manufacturer declares that the machine described in these instructions for use and hereunder designated complies with the relevant essential health and safety requirements of European Directive n° 2006/42/CE. Signatory authorized by the declarer, the Director:

ES

El fabricante declara que el aparato que se describe en el manual de empleo y relacionado más abajo cumple con la reglamentación técnica de seguridad e higiene de acuerdo con la Directiva Europea n° 2006/42/CE. Firma autorizada por el declarante, el Director:

IT

Il costruttore dichiara che la macchina descritta nel presente manuale d'uso e' cosi' definita e' conforme alle norme di sicurezza che la riguardano definite nella Direttiva Europea n. 2006/42/CE. Nella persona del suo Legale Rappresentante, il Direttore:

DE

Der Hersteller erklärt, dass das in der Betriebsanleitung beschriebene Gerät den Forderungen der europäischen Maschinen-Richtlinie 2006/42/CE sowie aller relevanten Sicherheitsvorschriften entspricht. Der unterzeichnende Direktor ist durch den Hersteller autorisiert:

NL

Hierbij verklaart de fabrikant, dat de in de gebruiksaanwijzing genoemde machine waarnaar hieronder wordt verwezen, aan de van toepassing zijnde fundamentele eisen ten aanzien van veiligheid en gezondheid voldoet zoals gedefinieerd in de Europese richtlijn 2006/42/CE. Ondergetekende is gemachtigd de verklaarder, de directeur, te vertegenwoordigen:

DK

Producenten erklærer, at produktet der er beskrevet i denne instruktion og herunder betegnet imødekommer de relevante væsentlige sundheds - og sikkerhedskrav i de Europæiske Direktiver n°2006/42/EC. Underskriveren er autoriseret af erklærer, direktøren:

NO

Produsenten erklærer at maskinen som er beskrevet i bruksanvisningen og her under angitt er i overensstemmelse med gjeldende helse - og sikkerhetsregler i EU-Direktiv n° 2006/42/CE. Erklæres og bekreftes av undertegnede direktør:

FI

Valmistaja vahvistaa että näissä ohjeissa ja tässä määritelty laite täyttää EU-Direktiivin n° 2006/42/CE mukaiset terveys- ja turvallisuusmääräykset. Tehtaanjohtajan, valmistajan nimissä, vahvistettu allekirjoitus:

SE

Produsenten erklærer av nedan angiven produkt är i överensstämmelse med de tekniska säkerhetsföreskrifter i EU-Direktiv n° 2006/42/CE. Erklæres og bekreftes av undertegnede D.:

PT

O fabricante declara que o aparelho descrito no manual de instruções e abaixo designado, cumpre com a regulamentação técnica de segurança e higiene de acordo com a directiva euopeia n° 2006/42/CE. Assinatura autorizada pelo declarante, o Director:

Emmanuel TRIPIER

Directeur des Opérations dûment mandaté

Tractel Solutions SAS
77-79 rue Jules Guesde
69230 St Genis Laval Cedex

Tel +33 4 78 50 18 18 / Fax +33 4 72 66 25 41

info.tractelsolutions@tractel.com

Etiquette

POULIE DE CHANTIER DE SECURITE *CONSTRUCTION SAFETY PULLEY*

POULISTOP 2



- | | | | |
|----|----------------------|----|----------------------|
| FR | NOTICE D'UTILISATION | NL | GEBRUIKSAANWIJZING |
| GB | INSTRUCTIONS FOR USE | DE | GEBRAUCHSANLEITUNG |
| ES | INSTRUCCIONES DE USO | IT | ISTRUZIONI PER L'USO |
| PT | MODO DE UTILIZAÇÃO | | |

Français	6
CONSIGNES PRIORITAIRES	6
PRESENTATION ET DESCRIPTION DE L'APPAREIL	7
MODE OPERATOIRE	7
CARACTERISTIQUES TECHNIQUES	8
CONSIGNES DE SECURITE	8
VERIFICATION REGLEMENTAIRES OBLIGATOIRES	9
STOCKAGE ET ENTRETIEN DU MATERIEL	9
English	10
PRIORITY INSTRUCTIONS	10
PRESENTATION AND DESCRIPTION OF THE EQUIPMENT	11
OPERATING INSTRUCTIONS	11
TECHNICAL DATAS	12
SAFETY INSTRUCTIONS	12
COMPULSARY INSPECTIONS AND CHECKS	12
STORAGE AND MAINTENANCE	13
Deutsch	14
ALLGEMEINE SICHERHEITSVORSCHRIFTEN	14
KURZBESCHREIBUNG DES GERÄTES	14
GEBRAUCHSANWEISUNG	15
ABMESSUNGEN	15
SICHERHEITSVORSCHRIFTEN	16
GESETZLICH VORGESCHRIEBENE PRÜFUNGEN	16
WARTUNG UND PFLEGE	17
Español	18
INSTRUCCIONES PRIORITARIAS	18
PRESENTACIÓN Y DESCRIPCIÓN DEL APARATO	19
MODO OPERATIVO	19
CARACTERÍSTICAS TÉCNICAS	20
ADVERTENCIAS DE SEGURIDAD	20
VERIFICACIONES REGLAMENTARIAS OBLIGATORIAS	21
ALMACENAMIENTO Y MANTENIMIENTO DEL MATERIAL	21
Nederlands	22
BELANGRIJKE AANWIJZINGEN	22
BEKNOPTE PRESENTATIE VAN HET MATERIAAL	22
GEBRUIKSAANWIJZING	23
TECHNISCHE EIGENSCHAPPEN	23
VEILIGHEIDSVORSCHRIFTEN	24
VERPLICHTE WETTELIJKE CONTROLEVOORSCHRIFTEN	24
OPSLAG EN ONDERHOUD VAN HET MATERIAAL	25
Italiano	26
CONSEGNE PRIORITARIA	26
PRESENTAZIONE E DESCRIZIONE DELL'APPARECCHIO	27
MODALITÀ OPERATIVA	27

CARATTERISTICHE TECNICHE	28
CONSEGNE DI SICUREZZA	28
VERIFICHE REGOLAMENTARI OBBLIGATORIE.....	29
IMMAGAZZINAGGIO E MANUTENZIONE DEL MATERIALE	29
Português.....	30
INFORMAÇÕES IMPORTANTES.....	30
APRESENTAÇÃO E DESCRIÇÃO DO APARELHO	31
MODO DE OPERAÇÃO	31
ESPECIFICAÇÕES TÉCNICAS	32
INDICAÇÕES DE SEGURANÇA.....	32
VERIFICAÇÕES REGULAMENTARES OBRIGATÓRIAS.....	32
ARMAZENAMENTO E MANUTENÇÃO DO MATERIAL.....	33
NOTES.....	34

Langue d'origine / Language of origin / Idioma de origen / Lingua di origine / Ursprungssprache /
Lingua de origem / kildesprog / Brontaal / Jezyk oryginalu / kilde språk / källspråk

Anglais / English / Inglés / Inglese / Englisch / Inglês / Engels / Angielski / engelsk / engelska

Coefficient d'épreuve statique / Static test coefficient / Coeficiente de prueba estática / Statische
Prüfungsfaktor / Coeficiente de teste estático / Statisk test koefficient / Statische test coëfficient /
Wspolczynnik testu statycznego / Statisk test faktor / Testikuorma

Afin d'assurer l'amélioration constante de ses produits, TRACTEL SOLUTIONS SAS se réserve le droit d'apporter toute modification jugée utile aux matériels décrits dans la présente notice.

Cette notice contient toutes les prescriptions nécessaires à une utilisation optimale et sûre de la POULISTOP 2.

CONSIGNES PRIORITAIRES

Avant utilisation et maintenance de la POULISTOP 2, il est indispensable pour la sécurité d'emploi du matériel et son efficacité, de prendre connaissance et de se conformer aux présentes instructions par des opérateurs formés en conséquence.

Cette notice doit être conservée à disposition de tout opérateur. Des exemplaires supplémentaires peuvent être fournis sur demande. La fiche technique N° 6115 est également disponible pour ce produit.

Contactez Tractel Solutions pour toute information complémentaire.

- **NE JAMAIS UTILISER POUR LE LEVAGE DE PERSONNE.**
- Les poulies Charlet permettent d'effectuer des opérations nécessitant de garantir une grande sécurité. En conséquence, assurez-vous que la personne à qui vous en confiez l'utilisation est apte à assumer les exigences de sécurité que comportent ces opérations.
- Ne jamais dépasser la charge maximale d'utilisation (CMU/WLL). Ne pas omettre le poids de la corde dans la détermination de la charge.
- Des conditions particulières d'environnement extérieur (pluie, neige, gel, boue,...) peuvent modifier le comportement de la POULISTOP2, il est donc indispensable d'effectuer des essais de fonctionnement avant chaque utilisation.
- TRACTEL SOLUTIONS décline toute responsabilité pour les conséquences d'un démontage ou d'une modification apportée hors de son contrôle. Spécialement en cas de remplacement de pièces d'origine par des pièces d'une autre provenance.
- Soudage ou modifications sur ce produit sont formellement prohibés.
- Pour des utilisations de levage de charge (charge motrice), l'utilisateur doit se conformer à la réglementation de sécurité applicable à ce domaine d'emploi.
- N'utiliser la POULISTOP2 qu'avec une corde nylon tressée compatible et de bonne qualité. A proscrire les cordes présentant des nœuds ou des gonflements, qui peuvent empêcher le bon fonctionnement du système de blocage.
- Appliquer, et faire appliquer, les consignes interdisant à toute personne de stationner ou circuler dans le périmètre de chute éventuelle de la charge.
- Avant montage, vérifier que la résistance du point d'ancrage correspond aux conditions d'emploi indiquées et supporte sans dégradation une charge minimale de 108 kg.
- Toujours utiliser, pour les manutentions, les équipements de protection individuelle préconisés (gants, chaussures de sécurité, casque, lunettes, etc).
- Ne jamais passer, stationner ou laisser une partie de votre corps, sous une charge suspendue. Ne jamais laisser sans surveillance une charge suspendue.
- Ne jamais déplacer une charge suspendue au-dessus ou à proximité de personnes.
- Avertir les personnes présentes alentour lorsque s'opère le levage ou le déplacement de la charge. Délimiter et sécuriser la zone au sol sous la POULISTOP2, et veiller particulièrement à interdire toute circulation lors des opérations de pose et dépose de la POULISTOP2
- Ne jamais utiliser une poulie endommagée ou lorsque vous avez des doutes sur son bon fonctionnement. Contrôler régulièrement le bon état du matériel (voir ci-dessous).
- Ne jamais utiliser les poulies en atmosphère agressive.
- Seules les pièces de rechange d'origine TRACTEL SOLUTIONS SAS peuvent être utilisées.

PRESENTATION ET DESCRIPTION DE L'APPAREIL

La POULISTOP2 est conçue pour des installations temporaires de levage sur chantier. Elle est destinée à être utilisée manuellement pour une CMU de 50 kg (charge + corde), avec une corde nylon tressée (\emptyset 18 à 20 mm) et pour des hauteurs de levage n'excédant pas 30 mètres.

La POULISTOP2 est équipée d'un système original de blocage de la corde par une came coulissante en matériau synthétique, verrouillable et déverrouillable par l'utilisateur depuis le sol par action sur le brin mou de la corde. Il est ainsi permis de conserver la charge à une hauteur désirée sans aucun effort pour l'opérateur.

NOTA : Le système de blocage n'est pas destiné à freiner la chute de la charge en cas de libération involontaire de la corde. Si le cas se produit, la distance d'arrêt de la charge pourra varier fortement suivant les conditions d'utilisation, et une usure accélérée des composants de blocage (came, corde, réa) sera à déplorer.

La POULISTOP2 est livrable selon la demande avec deux systèmes d'accrochages, soit un large crochet équipé de son linguet de sécurité permettant un maximum de liberté dans le choix du point d'ancrage, soit un collier à bride \emptyset 48 destiné au serrage sur les tubes d'échafaudage.

MODE OPERATOIRE

➤ Installation

Fixer la poulie de sécurité à un point d'ancrage fixe, sans risque de décrochage, et de capacité suffisante à une hauteur de 30 mètres maximum. Passer la corde dans la poulie en veillant à ce que le brin de la corde supportant la charge soit toujours positionné à l'opposé de la came de blocage.

➤ Utilisation

Pendant la phase de montée ou descente de la charge, la poulie de sécurité est utilisée comme une poulie normale : l'opérateur agit sur la corde, en respectant un angle de dégagement d'environ 10 à 15° (empêchant celui-ci d'opérer en se tenant sous la charge). Voir Fig. A.

Lorsque l'utilisateur désire interrompre son opération, il amène le brin en position verticale, jusqu'au blocage complet de la corde. Il peut alors relâcher celle-ci, sans risque de chute de la charge. Il est rappelé que la charge suspendue, même en position bloquée, doit être maintenue sous surveillance.

Pour reprendre son opération, l'utilisateur reprend le brin de corde en main, et s'écarte afin d'incliner la corde avec un angle de l'ordre de 10 à 15°, s'assure qu'aucune personne ne circule sous la charge, puis applique une traction sur la corde afin de libérer la came de serrage. L'opérateur est alors en mesure de reprendre son opération afin de monter ou baisser la charge.

Lorsque l'opérateur libère la corde en position verticale, celle-ci se replace parallèlement au brin de levage, et entraîne sa came de blocage, stoppant toute descente intempestive de la charge, voir Fig. B.

Les cordages à utiliser doivent être de type « Nylon tressé » de diamètre 18 ou 20 mm, et peuvent être fournis par Tractel Solutions.

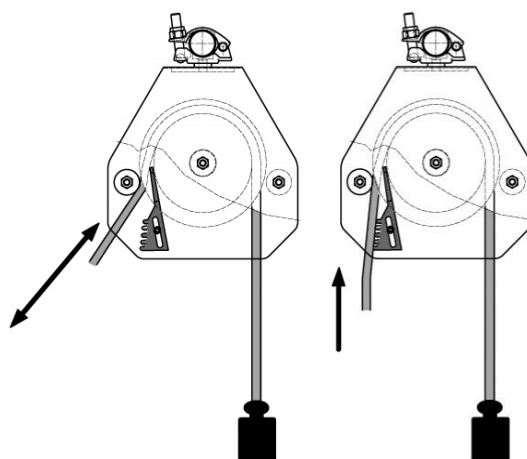

Figure A

Figure B

CARACTERISTIQUES TECHNIQUES

- Poids : 4 kg
- Charge maxi admissible : 50 kg
- Diamètre cordage utilisable 18 ou 20 mm
- Hauteur maxi de levage : 30 mètres
- Conforme à la Directive Machines 2006/42/CE et EN13157

Référence	Code groupe	CMU ¹ au brin (kg)	Ø corde		Ø fond de gorge	Ø extérieur réa	Roulements	Poids (kg)
			Min	Max				
D050B (crochet)	192319	50	18	20	150	195	6000-2RS	4
D051B (collier)	192329							

Dimensions en mm

CONSIGNES DE SECURITE

- Utilisation par un seul opérateur à la fois.
- Ne pas dépasser des charges de 50 kg – charges compactes et sécurisées, poids de la corde comprise.
- Toujours vérifier les caractéristiques et le bon état de la corde utilisée (Ø 18/20 mm).
- Contrôler le positionnement du linguet de sécurité.
- Vérifier que le point d'ancrage de la **Poulistop 2** supporte 108 kg au minimum.
- Vérifier systématiquement les composants de blocage (came, corde et réa) après toute chute de la charge ou arrêt brutal de la corde.
- Toute pièce présentant un défaut doit être remplacée par une pièce d'origine Tractel Solutions.
- **Tout matériel déformé ou ayant subi une surcharge doit être immédiatement retiré du service**

➤ Limites d'emploi

La Poulistop 2 comporte une came de blocage de la corde, qui doit en permanence être libre de se déplacer et dont les stries ne doivent pas être encrassées. Cette pièce doit donc être régulièrement nettoyée, la boue séchée ou la présence de glace pouvant s'opposer à son fonctionnement. Il est notamment fortement déconseillé d'utiliser la Poulistop 2 par températures négatives.

L'efficacité du blocage est garantie par le contact entre la corde et la came de serrage. En conséquence, ces deux éléments doivent faire l'objet d'un contrôle systématique, et être remplacés si nécessaire. En tout état de cause, la mise en place d'une corde neuve doit s'accompagner du remplacement de la came.

Le blocage de la charge permet à l'utilisateur d'interrompre le mouvement de montée ou descente de celle-ci en assurant la reprise de charge. Il s'agit uniquement d'une assistance à l'opérateur : le blocage n'est pas destiné à permettre le maintien de la charge en suspension à une hauteur intermédiaire et sans surveillance.

Le blocage de la corde doit toujours être enclenché avant de libérer le brin mou de la corde : au cas contraire, lors d'une manœuvre volontaire ou non, le système de freinage fonctionnera (sous réserve que le brin mou puisse se repositionner verticalement) mais la distance d'arrêt de la charge pourra varier fortement suivant les conditions d'utilisation, et d'autre part une usure accélérée des composants de blocage (came, corde) sera à déplorer.

¹ CMU = Charge maximale d'utilisation

VERIFICATION REGLEMENTAIRES OBLIGATOIRES

Faire effectuer contrôles et opérations de maintenance par des personnes compétentes et formées

- Vérification lors de la mise (ou remise) en service : obligations réglementaires de l'utilisateur suivant arrêté du 1^{er} mars 2004 et art. R4323, R4535 et R4721 du Code du Travail français.
- Vérification périodique suivant arrêté du 1^{er} mars 2004 préconisée tous les 12 mois.
- Un examen approfondi portant en particulier sur toute altération des pièces par choc, corrosion, fissuration, déformation, doit être effectué au moins 2 fois par an et chaque mois en utilisation intensive ou en milieu agressif.
- Tractel Solutions SAS reste à disposition pour réaliser toute vérification de ce produit.
- **Avant chaque utilisation**
 - Vérifiez visuellement toutes les parties de la poulie
 - Vérifiez la présence et l'état du linguet de sécurité.
 - Vérifier l'absence de jeu sur l'axe du réa, sa libre rotation sans voile et le bon fonctionnement de la came de verrouillage du réa.
 - Vérifier l'état de la came et de la corde et effectuer régulièrement des essais de blocage en charge
- **Examen approfondi**
 - Les poulies utilisées dans un établissement visé à l'article L.4111 du code du travail, doivent, conformément aux articles R4323, R4535 et R4721 dudit code, être soumis tous les douze mois à une vérification périodique comportant un examen ayant pour objet de déceler toute détérioration, ou autre limite d'emploi, susceptible d'être à l'origine de situations dangereuses.
 - Vérifiez si la poulie ne présente pas de déformations, fissures ou autres défauts.
 - Vérifier l'aspect de la gorge du réa et l'absence de choc et d'usure.
 - Vérifier les suspentes :
 - Présence et bon fonctionnement du linguet du crochet,
 - Absence de déformation des flasques et du crochet,
 - Serrage du collier à bride
 - Reportez les éléments de contrôle dans un registre.

STOCKAGE ET ENTRETIEN DU MATERIEL

- **Stockage**
 - Il est recommandé de retirer la corde avant de stocker la poulie.
 - Conserver la notice d'utilisation avec la poulie.
 - Le lieu de stockage doit être sec et à l'abri des intempéries.
 - S'assurer qu'aucune charge n'est appliquée à la poulie pendant le stockage.
- **Anomalies de fonctionnement**
 - La rotation du réa doit être libre et sans voile.
 - La came doit se déplacer librement sur son axe vertical
- **Entretien de l'appareil**

Faire effectuer les contrôles de maintenance par des personnes compétentes et formées

La poulie est construite en acier zingué blanc, et en matériaux plastiques, la protégeant des risques de corrosion.

Elle est parfaitement adaptée à une utilisation extérieure, en ambiance de chantier.

Comme tous les produits de la gamme Tractel Solutions, elle est conçue sans aucunes soudures portantes, et son entretien se résume à un contrôle régulier de son état avant chaque utilisation.

Tractel Solutions propose des pièces de rechange, la came de verrouillage et le cordage.

Ces pièces doivent être remplacées dès l'apparition des premières traces d'usure ou de déformation.

Tractel Solutions est à votre disposition pour tout renseignement supplémentaire.

Always concerned to improve the quality of its products, TRACTEL SOLUTIONS S.A.S reserves the right to modify the specifications of the equipment described in this manual.

This manual outlines all necessary instructions for the safe and the correct operation of Charlet POULISTOP2.

PRIORITY INSTRUCTIONS

Before using and maintaining this Charlet POULISTOP2, for maximum safety and efficiency, make sure these instructions are read, understood and applied by trained users.

This manual should be made available to every operator. Extra copies of this manual will be supplied on request. Technical data sheet #6115 is also available.

Contact Tractel Solutions for any additional information.

- **NEVER USE FOR PERSONNEL LIFTING**
- Never use this safety pulley for a load exceeding its Working Load Limit (WLL). Shock loading or specific conditions must also be taken into account when determining the appropriate product.
- Charlet pulleys allow operations with a high safety level. Make sure that the people in charge meet the safety requirements of these operations.
- Environmental conditions (rain, snow, mud,...) may alter POULISTOP2 technical characteristics, so it is always necessary to perform tests before every use.
- TRACTEL SOLUTIONS SAS disclaims all responsibility for the consequences due to disassembly or modification of the product without prior agreement, especially in case of original components replacement by spare parts of other origin.
- Modification or welding on this product is strictly forbidden without prior agreement from Tractel Solutions.
- For lifting applications, make sure the local applicable regulation is applied before using this product.
- Only use good quality braided nylon rope that corresponds to the safety pulley characteristics. To be avoided are the ropes characterized by the presence of nodules or coarsening, since the safety system prevents their use.
- It is strictly forbidden to either stand or walk under the load.
- Never move the hanging load above or near people.
- Attach the pulley to a fixed anchoring point and ensure that it can support at least 108 kg
- Warn the people around during the lifting or moving of the load. Make sure that the area below the pulley is free of personnel, and specially that no one is circulating when using the POULISTOP2
- Never use a damaged pulley or if you have a doubt over its correct functioning.
- Never use the pulleys in aggressive atmospheres.
- When the pulley is standing vertically on the floor, make sure it cannot tip. If the work area is not stable, then lay the pulley on its lateral side plate.
- Always use the adapted individual protection equipment (gloves, safety boots, helmet, glasses...) during the material handlings.
- Regularly examine the condition of the material (see below).
- Only TRACTEL SOLUTIONS SAS genuine spare parts should be used.

PRESENTATION AND DESCRIPTION OF THE EQUIPMENT

POULISTOP2 is designed for temporary installations of lifting on construction site. It is designed for manual lifting up to 50 kg WLL (load + rope), and to be used with a braided nylon rope (Ø 18 to 20 mm) for lifting heights not higher than 30 meters.

POULISTOP2 is equipped with an original rope blocking system using a sliding plastic brake, lockable and unlockable by the remote user by acting on the rope. It is then possible for the user to maintain the load in suspension without any effort.

NOTA : The purpose of the rope brake is not to stop the load in case of involuntary release of the rope. If this occurs, the stopping distance of the load may vary strongly according to the utilization, and a increased wear of the components (rope, brake, sheave) will be noticed.

POULISTOP2 is available according 2 different anchoring fixtures, either with a large security hook and its safety latch for maximum adaptability of the product, either with a Ø48 ring specially designed for scaffolds pipes.

OPERATING INSTRUCTIONS

➤ Installation

Fix the safety pulley at a fixed anchoring point at a maximum of 30 meters height, with no risk of collapsing and having sufficient load capacity. Introduce the rope in the pulley, making sure that the extremity of the rope supporting the load is on the opposite side of the pulley braking system.

➤ Utilization

During the operation, the POULISTOP2 may be used as any usual pulley, as long as the operator maintains the rope in a non-parallel position to the vertical of its load (not standing under the load). See Pict. A.

In the case the operator releases the rope parallel to the vertical of the load, willingly or not, the descending load allows then the abandoned rope to run upwards. It then drags a moving wedge that compresses the rope against the fixed pivot, and then blocks the descent of the rope, see Pict. B.

Ropes should be made of nylon braided type in diameter 18 or 20 mm, and can be supplied by Tractel Solutions.

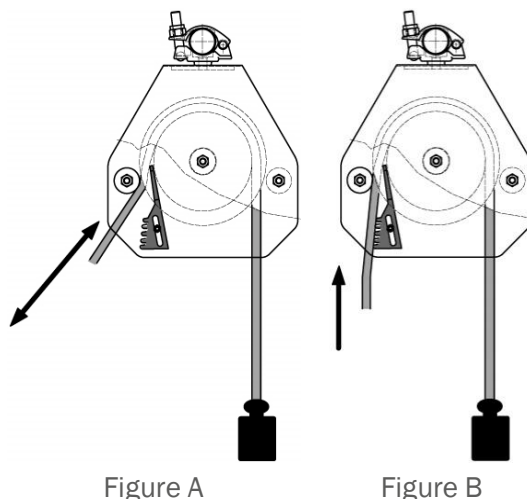

TECHNICAL DATAS

- Weight : 4 kg
- Working load limit : 50 kg
- Rope diameter 18 or 20 mm
- Maximum lifting height : 30 meters
- Complying with Machines Directive 2006/42/EC and EN13157

Reference	Group code	WLL ² per fall (kg)	Rope Ø		Bottom of groove Ø	Sheave outside Ø	Bearings	Weight (kg)
			Min	Max				
D050B (hook)	192319	50	18	20	150	195	6000-2RS	4
D051B (collier)	192329							

Dimensions in mm

SAFETY INSTRUCTIONS

- Always use with only one operator.
- Never exceed 50 kg compact and safe loads – including rope weight.
- Always check the rope type and wear before use (Ø 18/20 mm).
- Always check the safety latch before use (for DB50 models).
- Always check that the anchorage point supports a minimum load of 108 kg.
- Always check all the braking components (wedge, rope, sheave) after any drop of the hoisted load or sudden blocking of the rope.
- Any part with a defect must be replaced by a TRACTEL SOLUTIONS SAS genuine part.
- **Any deformed equipment must be immediately withdrawn from use**

CAUTION

To guaranty its safety function, the POULISTOP2 wedge should always be kept free to move and clean. Ice or mud could alter its functioning. It is not recommended to use the POULISTOP2 during freezing temperatures.

The efficiency of the safety system depends on the friction between, the rope and the wedge. Those components should then be systematically checked, and replaced when necessary. Always change the wedge when using a new rope.

The operator should never leave the load without surveillance.

To avoid excessive wear of the wedge and non-monitored breaking distances, the operator should always get close to the vertical position of the load before releasing the rope, avoiding this way violent blockings between the rope, the wedge and the pin. When this occurs, it is therefore important to control that there are no evident signs (at sight or touch) of damage of the outside fibres.

COMPULSARY INSPECTIONS AND CHECKS

All maintenance inspections and operations must be performed by qualified and trained specialists.

- Check on start-up (or starting back up): in compliance with the national regulations.
- Compulsory periodical check in compliance with the national regulations. Recommended at least every 12 months by TRACTEL SOLUTIONS SAS.
- A thorough examination paying particular attention to any alteration of parts due to an impact, corrosion, cracking or deformation must be conducted at least twice a year, and every month in the case of heavy-duty use or in an aggressive atmosphere.

² WLL : Working Load Limit

- TRACTEL SOLUTIONS SAS is at your disposal in order to conduct any regulatory check.
- **Before each use**
 - Visually inspect all pulley components
 - Control location and condition of safety latch (DB50 model) and safety device pin.
 - Check for wobble and excessive clearance in the sheave and free rotation before each use.
 - Check the rope and the wedge and make regularly tests of the safety device with hoisted loads.
- **Complete inspection**
 - According to French regulation, pulleys must be checked each year. This annual control must include all necessary examinations in order to detect any damage or potential problems that could cause dangerous situations.
 - Check if equipment doesn't have any deformation, cracks or other defaults.
 - Check for excessive backlash and wear, especially for the safety device
 - Verify groove of the sheave for wear and tear
 - Ensure that there are no cracks and no deformation on the hook latch (DB50 model), proper fit and operation.
 - Inspection of the suspension:
 - Check for the latch (DB50 model),
 - No deformation of the flanges, hook (DB50 model) or the ring (DB51 model),
 - Check for missing pins, nuts
 - Check presence and legibility of engraved information or signaling plate.
 - Note all controlled information on a register

STORAGE AND MAINTENANCE

- **Storage**
 - It is advisable to remove the rope from the pulley for its storage.
 - Correctly store the instructions for use with the pulley.
 - Keep the material in a dry place, protected from bad weather.
 - Ensure that the pulley is stored with no loads attached.
- **Functioning anomalies**
 - The sheave rotation must be free
 - No wobble and excessive clearance in the sheave.
 - The wedge must be free
- **Maintenance of the equipment**

All maintenance inspections and operations must be performed by qualified and trained specialists

The POULISTOP2 is made of zinc plated steel and plastic, protecting it for normal use in outside construction activities.

As all the Tractel Solutions products, it is manufactured without bearing welds, reducing inspections before use to their minimum.

Spare parts (rope and wedge) are available from Tractel Solutions.

Those parts should be replaced immediately when wear appears.

Tractel Solutions stays at your disposal.

Um die konstante Verbesserung ihrer Produkte zu gewährleisten, behält sich TRACTEL SOLUTIONS SAS das Recht vor, Änderungen ohne Vorankündigung anzubringen, die für die Produkte als nützlich erachtet werden.

Diese Notiz enthält alle Vorschriften, die für eine optimale und sichere Benutzung der CHARLET Poulistop2 notwendig sind.

ALLGEMEINE SICHERHEITSVORSCHRIFTEN

Aus Gründen der Betriebssicherheit und Leistungsfähigkeit des Geräts ist es unerlässlich, die vorliegenden Instruktionen zur Kenntnis zu nehmen und sie strikt einzuhalten. Die Benutzung dieser Hakenkloben ist ausschließlich für ausgebildetes und ermächtigtes Personal zugelassen

Kontaktieren Sie Tractel Solutions für weitere Informationen.

- **KEINE PERSONEN MIT HILFE DIESES/DIESER HILFSMITTEL(S) TRANSPORTIEREN**
- Die Benutzung dieser Hakenkloben ist ausschließlich für ausgebildetes und ermächtigtes Personal zugelassen
- Die zulässige Tragfähigkeit (WLL) darf nicht überschritten werden. Schocks oder besondere Bedingungen der Benutzung müssen bei der Wahl des passenden Produktes berücksichtigt werden
- Besondere äußerliche Umweltbedingungen (Regen, Schnee, Frost, Schmutz) können das Verhalten der Poulistop2 ändern, es ist also unentbehrlich Funktionsversuche vor jeder Benutzung auszuführen.
- Es dürfen nur Original-Ersatzteile von TRACTEL SOLUTIONS SAS benutzt werden. TRACTEL SOLUTIONS SAS lehnt jede Verantwortung ab für die Folgen einer Demontage oder einer Änderung, die außerhalb ihrer Kontrolle angebracht wurde. Besonders beim Austausch von Originalteilen durch Teile anderer Herkunft
- An dem Gerät darf nichts geschweißt oder verändert werden
- Für Anwendungen des Lastenhebens (Motorlast), muss sich der Benutzer der Sicherheitsregelung anpassen, die auf dieses Beschäftigungsgebiet anwendbar ist.
- Der Poulistop2 nur mit einem kompatiblen, Nylon Seil von guter Qualität benutzen. Seile mit Knoten oder Schwellungen sind verboten. Weil sie das gute Funktionieren des Verriegelungssystems hindern können.
- Anwenden Sie die Anweisungen, die jedem verbieten, zu stationieren oder im Umkreis möglichen Falls der Last zu verkehren.
- Überprüfen Sie ob die Hakenkloben, die Anschlagmittel und der bauseitige Befestigungspunkt die erforderliche Tragfähigkeit besitzen. (Minimal 108kg)
- Stellen Sie geeignete Schutzausrüstung zur Verfügung, wie z. B. Schutzhandschuhe, Gehörschutz und Absturzsicherung
- Nicht unter der Last hindurchgehen.
- Nicht unter schwebenden Lasten aufhalten. Wenn nötig Gefahrenbereich absperren
- Benutzen Sie nie eine beschädigte Rolle oder wenn Sie Zweifel an deren einwandfreiem Zustand haben. Kontrollieren Sie regelmäßig die einwandfreie Funktionsfähigkeit des Materials (siehe unten).
- Bei Verwendung in aggressiverer Umgebung ist mit uns Rücksprache zu nehmen

KURZBESCHREIBUNG DES GERÄTES

Der Poulistop2 ist für vorläufige Einrichtungen von Heben auf Baustelle konzipiert. Er wird manuell benutzt, für eine Tragfähigkeit von 50kg (Last + Seil), mit ein Nylon Seil (Ø18-20mm). Die maximale Höhe von Heben ist 30 Meter.

Poulistop 2 ist mit einem Verriegelungssystem des Seiles ausgerüstet, das, einmal, durch eine Bedienung auf dem von dieser freien Strang eingeklinkt, jeden Abstieg der Last bis zu einer neuen Befreiungsbedienung hindert.

Bitte achten Sie darauf dass das Verriegelungssystem nicht vorgesehen ist um den Sturz der Last im Falle unfreiwilliger Befreiung des Seiles zu bremsen. Im Fall einer Sturz, wird die Haftdistanz der Last fest den Benutzungsbedingungen entsprechend ändern können und eine durch die Blockierungsbestandteile beschleunigte Erschöpfung wird zu bedauern sein.

Für den poulistop2 gibt es 2 Befestigungssystemen: entweder ein Haken, oder eine Schelle bestimmt zu eine Stellage

GEBRAUCHSANWEISUNG

➤ Einrichtung

Befestigen Sie den Kloben in einem festen Punkt, ohne Abhänge Risiko und mit einer ausreichender Tragfähigkeit. Höhe : 30 Meter Maximum. Das Seil im Kloben verbringen. Achten Sie darauf dass der Sträng des Seiles der die Last verträgt, im Gegensatz das Verriegelungssystem ist.

➤ Benutzung

Während der Ausstieg oder Abstieg der Last ist der Sicherheitsblock wie ein normaler Kloben benutzt: der Benutzer bewegt das Seil mit eine Winkel von 10-15° Sehe Bild A

Als der Benutzer seine Operation unterbricht, bringt er den Halm in der vertikale bis zum vollständigen Verriegelung des Seiles. Er kann dann das Seil ohne Sturz Risiko lockern. Der Last darf unter Aufsicht bleiben sollen.

Um seine Operation zurückzunehmen, nimmt der Benutzer den Seilhalm in der Hand zurück, und neigt das Seil mit einem Winkel von 10-15°. Er überzeugt sich das keine Person unter der Last zirkuliert und befreit das Seil mit einer Ziehung. Der Benutzer kann dann seine Operation zurücknehmen um der Last zu heben oder herunterzulassen.

Als der Benutzer das Seil in der Vertikale befreit, blockiert der Bolzen sich und stoppt jede ungelegenen Abstieg der last. Sehe Bild B.

Man muss geflochtene Nylon Seil benutzen, Durchmesser 18-20mm. Tractel Solutions kann dieses Seil liefern



Bild A

Bild B

ABMESSUNGEN

- Gewicht : 4 kg
- Tragfähigkeit : 50 kg (Mit Seil, Gewicht ca. 0.3kg/m)
- Seil Ø : von 18 bis 20mm
- Max. Heben Hohe : 30m
- Gemäß EC 2006/42 Normen

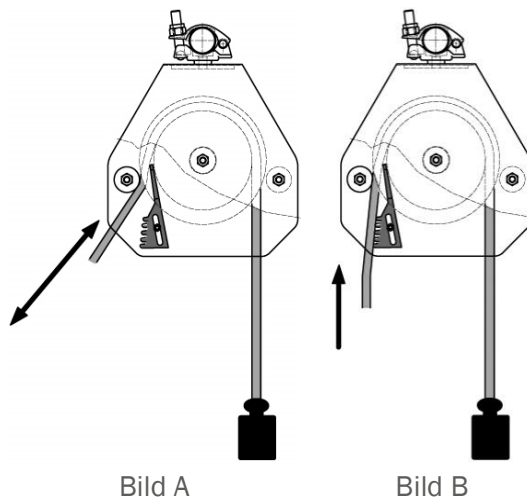
Referenz	Artikel Nr.	Trag. ³ (kg)	Ø Seil		Innen Ø	Außen Ø	Kugellager	Gewicht (kg)
			Min	Max				
D050B (Haken)	192319	50	18	20	150	195	6000-2RS	4
D051B (Schelle)	192329							

Abmessungen in mm

SICHERHEITSVORSCHRIFTEN

- Benutzung von einem einzigen Operateur
- Die zulässige Tragfähigkeit (WLL – 50KG) darf nicht überschritten werden.
- Immer die Maß, das Kapazität und die gute Staat des Seils prüfen (Ø 18/20 mm).
- Immer die Sicherungsfalle prüfen.
- Kontrollieren, ob die Hakenkloben, die Anschlagmittel und der bauseitige Befestigungspunkt die erforderliche Tragfähigkeit besitzen
- Überprüfen Sie systematisch die blockierende Bestandteile (Bolzen, Seil und Scheibe), nach jedem Sturz der Last oder des brutalen Stoppens des Seiles
- Beschädigte Teile sind durch TRACTEL SOLUTIONS - Originalteile zu ersetzen.
- Überlastete Geräte müssen unverzüglich aus dem Betrieb genommen werden.

➤ Einsatzbeschränkungen

Der Bolzen darf nicht verschmutzt sein. Dieses Stück soll also regelmäßig gereinigt sein, getrockneter Schmutz oder Eisanwesenheit kann seinem Funktionieren entgegenstehen.

Es ist besonders abgeraten den Poulistop2 von Minusgraden zu benutzen.

Die Wirksamkeit des Poulistop2 ist durch den Kontakt zwischen dem Seil und dem Bolzen garantiert. Dementsprechend sollen diese zwei Elemente den Gegenstand einer systematischen Kontrolle sein, und falls nötig, ersetzt werden. In jede fall soll die Bereitstellung eines neues Seiles mit dem Ersatz von einer Bolzen einhergehen.

Das Verriegeln der last erlaubt dem Benutzer die Bewegung von Aufstieg oder Abstieg zu unterbrechen.

Es handelt sich nur um eine Hilfeleistung zum Benutzer: das Verriegeln ist nicht vorgesehen um die Erhaltung der Last in der Aussetzung in einer intermediären Höhe und ohne Aufsicht zu erlauben.

Das Blockieren des Seiles soll immer eingeklinkt sein, bevor den weichen Halm des Seiles zu befreien, an sonst wird das Verriegelungssystem funktionieren aber wird die Haftdistanz der Last fest den Benutzungsbedingungen entsprechend ändern können und eine durch die Blockierungsbestandteile beschleunigte Erschöpfung wird zu bedauern sein.

GESETZLICH VORGESCHRIEBENE PRÜFUNGEN

Kontrollen und Wartungsarbeiten ausschließlich von kompetentem und ermächtigtem Fachpersonal durchführen lassen.

- Überprüfung des Geräts bei Inbetriebnahme (oder erneuter Inbetriebnahme);
- Vorschriftsmäßige Pflichten des Benutzers nach Regelung des betroffenen Landes TRACTEL SOLUTIONS steht Ihnen für alle vorgeschriebenen Prüfungen gerne Zur Verfügung.
- Vorgeschriebene periodische Überprüfung des Geräts nach Regelung des betroffenen Landes.
- TRACTEL SOLUTIONS empfiehlt eine Überprüfung alle 12 Monate. Eine eingehende Prüfung auf Veränderung der Geräteteile durch Stöße, Korrosion, Rissbildung oder Verformung ist mindestens zweimal pro Jahr, bei intensiver Benutzung oder Benutzung in aggressiver Umgebung einmal pro Monat durchzuführen

Vor jeder Benutzung

³ Trag. = Tragfähigkeit

- Alle Teile der Kloben sichtlich prüfen.
- Die Anwesenheit und den Zustand der Sicherungsfalle und Sicherheitsstifte prüfen
- Das Fehlen eines Spiels auf der Achse des Seils und der freien Umdrehung des Seils ohne Segel prüfen.
- Überprüfen Sie der gute Staat der Bolzen und das Seil

Ausführliche Prüfung

- Prüfen Sie, ob die Kloben keine Verformungen, Risse oder andere Fehler aufweist. Wenn die Aufhängung eine Abnutzung über 10% vorstellt, muss die Rolle ersetzt werden.
- Den Aspekt der Rille des Seils und das Fehlen des Schocks und Abnutzung prüfen.
- Die Aufhängungen prüfen :
 - Die Anwesenheit und den Zustands der Sicherungsfalle prüfen,
 - Das Fehlen von einer Verformung der Lagerschilder, des Hakens und der Achse
- Prüfen Sie die Anwesenheit und die Lesbarkeit der Gravierung oder des Kennzeichnungsschildes.
- Übertragen Sie die Kontrollelemente in einem Register.

WARTUNG UND PFLEGE

Lagerung

Es wird empfohlen, das Seil zurückzuziehen, bevor man die Kloben lagert. Die Bedienungsanleitung mit der Kloben bewahren. Die Kloben muss bei Raumtemperatur an einem sauberen und geschützten Ort gelagert werden.

Es musst gewährleistet sein, dass keine Last auf die Kloben während der Lagerung angewendet wird

Anomalien des Funktionierens

- Die Umdrehung des Seils muss frei und ohne Segel sein

Wartung

Kontrollen und Wartungsarbeiten ausschließlich von kompetentem und ermächtigtem Fachpersonal durchführen lassen.

Der Kloben ist auf verzinkten Blankstahl und Kunststoff gefertigt, die ihn vor Korrosion Risiken schützen.

Sie ist vollkommen an eine äußerliche Benutzung (z.B. Baustelle) angepasst.

Ohne tragende Schweißnähte.

Tractel Solutions schlägt Ersatzteile vor: Seil und Befestigungsbolzen.

Diese Teile dürfen ersetzt werden bei der Erscheinung erster Verformungs- oder Erschöpfungsspuren.

Tractel Solutions ist für jede zusätzliche Auskunft zu Ihrer Verfügung.

Para asegurar la mejora continua de sus productos, TRACTEL SOLUTIONS SAS se reserva el derecho de realizar cualquier modificación que se estime oportuna a los materiales descritos en este manual.

Este manual contiene todas las prescripciones necesarias para un uso óptimo y seguro de la POULISTOP 2.

INSTRUCCIONES PRIORITARIAS

Antes del uso y mantenimiento de la POULISTOP 2, para la seguridad de utilización del material y su eficacia, es imprescindible que los operarios formados para ello conozcan y cumplan estas instrucciones.

Este manual debe estar a disposición de cualquier operario. Si se solicita, pueden proporcionarse ejemplares suplementarios. Disponemos de la ficha técnica N° 6115 para este producto.

Contactar con Tractel Solutions para más información.

- **NUNCA DEBE UTILIZARSE PARA LA ELEVACIÓN DE PERSONAS.**
- Las poleas Charlet permiten realizar operaciones que requieran garantía de una gran seguridad. Por lo tanto, asegúrese de que la persona a quien usted confía el uso sea capaz de asumir los requisitos de seguridad que comportan estas operaciones.
- Nunca debe sobrepasarse la carga máxima de utilización (CMU/WLL). No debe omitirse el peso de la cuerda en la determinación de la carga.
- Las condiciones particulares del entorno exterior (lluvia, nieve, hielo, barro...) pueden modificar el comportamiento de la POULISTOP2, por lo tanto es indispensable efectuar ensayos de funcionamiento antes de cada uso.
- TRACTEL SOLUTIONS declina cualquier responsabilidad por las consecuencias de un desmontaje o una modificación que escape a su control. Sobre todo en caso de sustitución de piezas originales por piezas de otra fuente.
- La soldadura o las modificaciones en este producto están formalmente prohibidas.
- Para un uso de elevación de carga (carga motriz), el usuario debe cumplir con las normas de seguridad vigentes para esta zona de trabajo.
- La POULISTOP2 debe utilizarse sólo con una cuerda de nylon trenzada compatible y de buena calidad. Están prohibidas las cuerdas con nudos o partes hinchadas, que puedan impedir el correcto funcionamiento del sistema de bloqueo.
- Aplicar y hacer aplicar las instrucciones de prohibición para cualquier persona de permanecer o circular dentro del perímetro de una caída eventual de la carga.
- Antes del montaje, compruebe que la resistencia del punto de anclaje corresponda a las condiciones de uso indicadas y que soporta sin degradación una carga mínima de 108 kg.
- Para la manipulación, utilizar siempre el equipo de protección personal recomendado (guantes, zapatos de seguridad, casco, gafas, etc.).
- Nunca pase, estacione o deje una parte de su cuerpo debajo de una carga suspendida. Nunca deje sin vigilancia una carga suspendida.
- Nunca desplace una carga suspendida por encima o cerca de personas.
- Debe advertirse a las personas de los alrededores cuando se opere el levantamiento o el desplazamiento de la carga. Identificar y asegurar el área del suelo debajo de la POULISTOP2, y prestar especial atención a prohibir cualquier circulación en el momento de las operaciones de instalación y desinstalación de la POULISTOP2.
- Nunca debe utilizarse una polea dañada o cuando se tengan dudas sobre su buen funcionamiento. Comprobar regularmente el estado del material (véase más abajo).
- Nunca deben utilizarse las poleas en entornos agresivos.
- Sólo pueden utilizarse piezas originales TRACTEL SOLUTIONS SAS.

PRESENTACIÓN Y DESCRIPCIÓN DEL APARATO

La POULISTOP2 ha sido diseñada para instalaciones temporales de elevación en la obra. Está destinada a ser utilizada manualmente con una CMU de 50 kg (carga + cuerda), con una cuerda de nylon trenzada (\varnothing 18 a 20 mm) y para alturas de elevación no superiores a 30 metros.

La POULISTOP2 está equipada con un sistema original de bloqueo de la cuerda por una leva deslizante de material sintético, bloqueable y desbloqueable por el usuario desde el suelo accionando sobre el cabo flojo de la cuerda. Así, se puede mantener la carga a la altura deseada sin ningún esfuerzo por parte del operario.

NOTA: El sistema de bloqueo no está destinado a frenar la caída de la carga en caso de liberación accidental de la cuerda. Si esto ocurriera, la distancia de detención de la carga puede variar mucho de acuerdo con las condiciones de uso. Sería lamentable un desgaste acelerado de los componentes de seguridad (leva, cuerda roldana).

La POULISTOP2 se entrega según demanda con dos sistemas de anclaje: uno con un gancho grande equipado con su trinquete de seguridad que permite la máxima libertad en la elección del punto de anclaje, y otro con un anillo de brida de \varnothing 48 para la sujeción en los tubo de andamio.

MODO OPERATIVO

➤ Instalación

Coloque la polea de seguridad en un punto de anclaje fijo, sin peligro de que se desenganche, y con una capacidad suficiente para una altura máxima de 30 metros. Pase la cuerda a través de la polea asegurándose de que el cabo de la cuerda que soporta la carga esté siempre colocado opuesto a la leva de bloqueo.

➤ Utilización

Durante la fase de elevación o descenso de la carga, la polea de seguridad se utiliza como una polea normal: el operario actúa sobre la cuerda, respetando un ángulo de salida de aproximadamente 10 a 15° (evitando así que éste opere cuando esté bajo la carga). Ver Fig. A.

Cuando el usuario desea interrumpir la operación, pone el cabo en posición vertical hasta el bloqueo completo de la cuerda. Puede entonces soltarla, sin peligro de caída de la carga. Hay que recordar que la carga suspendida, incluso en posición bloqueada, debe mantenerse bajo vigilancia.

Para reanudar su operación, el usuario vuelve a coger el cabo de la cuerda con la mano y se aparta para inclinar la cuerda en un ángulo del orden de 10 a 15°, se asegura de que nadie circule bajo la carga y, a continuación, aplica una tracción sobre la cuerda para liberar la leva de sujeción. El operario puede entonces retomar la operación para subir o bajar la carga.

Cuando el operario suelta la cuerda en posición vertical, ésta vuelve a colocarse paralela al cabo de elevación y acciona su leva de bloqueo deteniendo cualquier descenso incontrolado de la carga. Véase la Fig. B.

Los cables utilizados deben ser del tipo "Nylon trenzado" de diámetro 18 o 20 mm, que pueden ser proporcionados por Tractel Solutions.



Figura A

Figura B

CARACTERÍSTICAS TÉCNICAS

- Peso: 4 kg
- Carga máxima admisible: 50 kg
- Diámetro cordaje utilizable 18 o 20 mm
- Altura máxima de elevación: 30 metros
- Conforme a la Directiva de Máquinas 2006/42/CE y EN13157

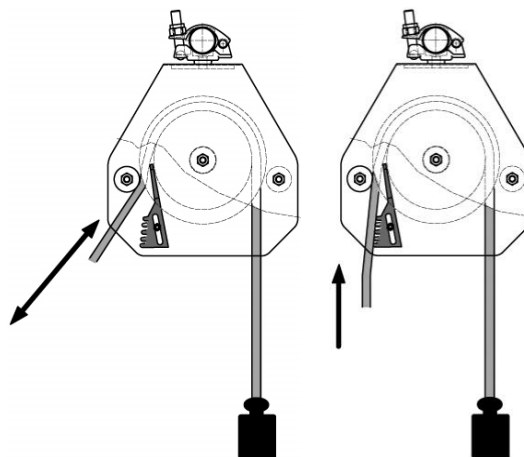
Referencia	Codigo grupo	CMU ⁴ per fall (kg)	Cuerda Ø		Fondo de garganta Ø	Roldana Ø exterior	Rodamientos	peso (kg)
			Min	Max				
D050B (gancho)	192319	50	18	20	150	195	6000-2RS	4
D051B (brida de apriete)	192329							

Dimensiones en mm

ADVERTENCIAS DE SEGURIDAD

- Utilización por un solo operario a la vez.
- No deben superarse las cargas de 50 kg – cargas compactas y aseguradas, peso de la cuerda incluido.
- Comprobar siempre las características y el buen estado de la cuerda utilizada (Ø 18/20 mm).
- Comprobar la posición del trinquete de seguridad.
- Comprobar que el punto de anclaje de la **Poulistop 2** pueda soportar 108 kg como mínimo.
- Comprobar sistemáticamente los componentes de bloqueo (leva, cuerda y roldana) después de una caída de la carga o una fuerte parada de la cuerda.
- Cualquier pieza que presente un defecto debe ser reemplazada por una pieza original de Tractel Solutions.
- **Cualquier material deformado o sometido a sobrecarga debe ser inmediatamente retirado del servicio.**

➤ Límites de uso

La Poulistop 2 consta de una leva de bloqueo de la cuerda, que siempre debe estar libre para moverse y cuyas ranuras no deben estar sucias. Así pues, esta pieza debe limpiarse con frecuencia, el barro seco o la presencia de hielo pueden dificultar su funcionamiento. Sobre todo es muy desaconsejable utilizar la Poulistop 2 con temperaturas negativas.

La eficacia del bloqueo se garantiza con el contacto entre la cuerda y la leva de cierre. En consecuencia, estos dos elementos deben ser sistemáticamente controlados y reemplazados si es necesario. En cualquier caso, la instalación de una cuerda nueva debe ir acompañada de la sustitución de la leva.

El bloqueo de la carga permite al usuario interrumpir el movimiento de elevación o descenso de la misma, asegurando su recuperación. Se trata sólo de una ayuda para el operario: el bloque no está diseñado para permitir el mantenimiento de la carga suspendida a una altura intermedia y sin vigilancia.

El bloqueo de la cuerda siempre debe estar activado antes de liberar el cabo flojo de la cuerda: en caso contrario, durante una maniobra voluntaria o no, el sistema de frenado funcionará (siempre que el cabo flojo pueda volverse a colocar en posición vertical), pero la distancia de detención de la carga puede variar considerablemente en función de las condiciones de uso y, por otra parte, será de lamentar un desgaste acelerado de los componentes de seguridad (levas, cadena).

⁴ CMU : carga máxima de utilización

VERIFICACIONES REGLAMENTARIAS OBLIGATORIAS

Hacer efectuar los controles y las operaciones de mantenimiento por personal competente y capacitado

- Comprobación de la puesta (o repuesta) en marcha: obligaciones reglamentarias del usuario según la ley.
- Comprobación periódica recomendada cada 12 meses.
- Debe realizarse un examen a fondo prestando especial atención a la alteración de las piezas por choques, corrosión, grietas o deformación por lo menos 2 veces al año y cada mes en caso de uso intensivo o en entornos agresivos.
- Tractel Solutions SAS está a su disposición para realizar cualquier verificación de este producto.
- **Antes de cada uso**
 - Inspeccione visualmente todas las partes de la polea.
 - Compruebe la presencia y el estado del trinquete de seguridad.
 - Compruebe la ausencia de juego en el eje de la roldana, su libre rotación sin alabeos y el buen funcionamiento de la leva de bloqueo de la roldana.
 - Compruebe el estado de la leva y de la cuerda y efectúe regularmente ensayos de bloqueo en carga.
- **Examen a fondo**
 - Las poleas utilizadas en un establecimiento sometidas cada doce meses a una comprobación periódica con un examen que tenga por objeto detectar cualquier deterioro u otras limitaciones en su uso que puedan dar lugar a situaciones peligrosas.
 - Compruebe que la polea no tenga deformaciones, grietas u otros defectos.
 - Compruebe el aspecto de la garganta de la polea y la ausencia de choques y de desgaste.
 - Compruebe los suspensores:
 - Presencia y buen funcionamiento del gancho,
 - Ausencia de deformación de las bridas y del gancho,
 - Apriete del anillo de brida
 - Informe de los elementos de control en un registro.

ALMACENAMIENTO Y MANTENIMIENTO DEL MATERIAL

- **Almacenamiento**
 - Se recomienda retirar la cuerda antes de almacenar la polea.
 - Conserve las instrucciones de uso de la polea.
 - El lugar de almacenamiento debe estar seco y al abrigo de la intemperie.
 - Asegúrese de que no se aplica ninguna carga a la polea durante el almacenamiento.
- **Anomalías de funcionamiento**
 - La rotación de la roldana debe estar libre y sin alabeo.
 - La leva debe desplazarse libremente en su eje vertical
- **Mantenimiento del aparato**

Haga efectuar los controles de mantenimiento por personal competente y capacitado

La polea está hecha de materiales de acero galvanizado blanco y plástico, que la protegen contra los riesgos de corrosión.

Es ideal para uso al aire libre, en un entorno de construcción.

Al igual que todos los productos de la gama Tractel Solutions, está diseñada sin ninguna soldadura de soporte, y su mantenimiento se reduce a un control periódico de su estado antes de cada uso.

Tractel Solutions ofrece piezas de recambio, la leva de bloqueo y el cordaje.

Estas piezas deben ser reemplazadas cuando aparecen los primeros signos de desgaste o deformación.

Tractel Solutions está a su disposición para cualquier información suplementaria.

Om de constante verbetering van zijn producten te waarborgen, behoudt Tractel Solutions zich het recht om deze handleiding te veranderen zonder voorafgaande waarschuwing.

Deze handleiding bevat alle informatie om de CHARLET blokken optimaal te kunnen gebruiken

BELANGRIJKE AANWIJZINGEN

Voordat U het materiaal gaat gebruiken dient U om redenen van gebruiksveiligheid en doelmatigheid deze gebruiksaanwijzing aandachtig te lezen en u aan alle daarin opgenomen voorschriften te houden. Het blok mag enkel door opgeleid, deskundig personeel gebruikt worden.

Deze handleiding dient beschikbaar te zijn voor al het personeel. Extra exemplaren van deze handleiding kunnen aangevraagd worden.

Het technische blad n° 6115 is beschikbaar voor deze producten. Neem contact op met Tractel Solutions SAS voor meer informatie.

- **Het is verboden met deze toebehoren personen te vervoeren.**
- Met de Charlet blokken kunt u werkzaamheden uitvoeren die een grote mate van veiligheid vereisen. Zorg ervoor dat de persoon die deze werkzaamheden uitvoert, geschikt is om de veiligheid te waarborgen.
- De maximale werkbelasting (CMU/ WLL) mag nooit overschreden worden. Het gewicht van het touw moet in de berekening meegenomen worden.
- Speciale weers- en outdoor omstandigheden (regen, sneeuw, ijs, modder...) kunnen het gedrag van de Poulistop2 veranderen. Het is dus noodzakelijk om testen uit te voeren voor elk gebruik
- TRACTEL SOLUTIONS aanvaardt geen aansprakelijkheid voor de gevolgen van een demontage of een verandering buiten haar controle. Vooral bij gebruik van niet-originele onderdelen.
- Lassen of veranderingen aan het product aanbrengen is verboden
- Voor hijswerkzaamheden moet de gebruiker voldoen aan de veiligheidsvoorschriften die op dit gebruik van toepassing zijn.
- Gebruik de Poulistop2 enkel met een geschikte, gevlochten nylon touw van goede kwaliteit, zonder knopen en zwellingen
- Voor de montage, let op dat de weerstand van het ophangpunt overeenkomt met de werkomstandigheden die aangegeven zijn in tabel A
- Voor montage, controleer of de weerstand van het ophangpunt voldoet aan de gebruikscondities en of het een minimale last van 108kg verdraagt
- Altijd persoonlijke beschermingsmiddelen (handschoenen, veiligheidsschoenen, helm, bril enz.) gebruiken
- Nooit onder een zwevende last doorlopen of stil blijven staan. Een zwevende last mag nooit onbeheerd blijven hangen.
- Een last mag nooit boven of in de buurt van personen verplaatst worden. Verbiedt aan eenieder om zich onder de reikwijdte van een eventuele vallende last te bevinden.
- Waarschuw de personen in de buurt als de last gehesen of verplaatst wordt.
- Gebruik nooit een beschadigd blok of een blok waarvan u denkt dat het beschadigd is, Controleer regelmatig of het materiaal zich in goede staat bevindt. (zie hieronder)
- De blokken mogen nooit in een agressieve atmosfeer gebruikt worden.
- Enkel originele TRACTEL SOLUTIONS onderdelen mogen gebruikt worden

BEKNOPT PRESENTATIE VAN HET MATERIAAL

De Poulistop2 is ontworpen voor tijdelijke installaties op bouwplaatsen. Het blok wordt handmatig gebruikt met een maximale gebruikslast van 50kg (last + touw). Met een nylon gevlochten touw met een diameter tussen de 18 en 20mm. De maximale hijshoogte is 30m

De Poulistop2 is uitgerust met een blokkeringsysteem van het touw doormiddel van een nok. Deze nok wordt vergrendeld en ontgrendeld door de gebruiker die aan de slappe streng van het touw trekt. Hierdoor kan de last op de gewenste hoogte blijven, zonder enige inspanning van de gebruiker

NOTA: dit blokkeringssysteem is niet bedoeld om de val van de last te remmen in het geval van een onbedoelde loslating van het touw. Als dit zich voordoet zal de remmingsafstand van de last erg variëren volgens de gebruiksomstandigheden en de blokkeringselementen (touw, nok) zullen versnelt slijten.

De Poulistop2 is leverbaar met 2 ophangsystemen: met een haak of met een beugel, Ø 48mm

GEBRUIKSAANWIJZING

➤ Installatie

Bevestig het blok aan een vast ophangpunt, zonder ontgrendelrisico, met voldoende capaciteit en op een hoogte van maximaal 30m. Haal het touw door het blok en zorg ervoor dat de streng die de last gaat hijsen tegenover de nok geïmponeerd is.

➤ Gebruik

Gedurende het hijsen of neerdalen van de last wordt dit blok zoals een normaal blok gebruikt: de gebruiker trekt aan het touw, en respecteert een hoek van ongeveer 10° à 15° (zodat hij niet onder de last staat) Zie figuur A.

Wanneer de gebruiker de operatie wil onderbreken, brengt hij de streng in verticale positie, totdat het touw compleet geblokkeerd is. Hij kan dan het touw loslaten, zonder risico. **Maar men dient de last te allen tijde in de gaten te houden.**

Wanneer hij weer verder wil gaan, neemt hij de streng in de hand en duwt hem van zich af, zodat het touw een hoek van 10° à 15° maakt. Daarna trekt hij het touw rustig aan om de nok te bevrijden. De gebruiker kan dan verder gaan met de operatie.

Wanneer de gebruiker het touw in verticale positie vrijlaat, wordt de nok geblokkeerd en wordt de daling van de last direct gestopt, zie figuur B.

Het type touw wat gebruikt dient te worden is van het type "gevlochten Nylon", met een Ø tussen de 18 en 20mm. Tractel Solutions verkoopt deze touwen.

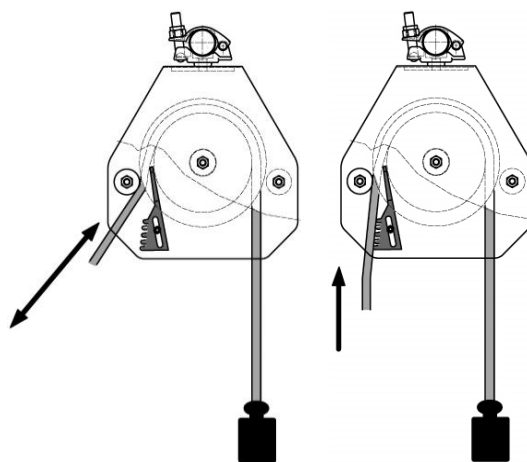

Figuur A

Figuur B

TECHNISCHE EIGENSCHAPPEN

- Gewicht : 4kg
- Maximale werkbelasting : 50 kg
- Diameter van het te gebruiken touw: 18 of 20 mm
- Maximale hijs hoogte : 30 meter
- Volgens de machine richtlijnen 2006/42/CE et EN13157

Referentie	Groepscode	WLL ⁵ aan streng (kg)	Ø koord		binnen Ø schijf	Buiten Ø schijf	Lagers	Gewicht (kg)
			Min	Max				

⁵ WLL : maximale gebruikslast

D050B (haak)	192319	50	18	20	150	195	6000- 2RS	4
D051B (beugel)	192329							

Afmetingen in mm

VEILIGHEIDSVOORSCHRIFTEN

- Gebruik met één gebruiker per keer
- Geen zwaardere lasten dan 50kg hijsen, compacte en veilige lasten, inclusief het gewicht van het touw
- Altijd verifiëren of het touw in goede staat verkeert (Ø tussen de 18 en 20mm)
- Controleer of de veiligheidspal goed gepositioneerd is
- Controleer of het ophangpunt van de Poulistop2 108kg aan kan.
- Controleer regelmatig alle blokkeringselementen (nok, touw en schijf), vooral na een val van de last of een plotselinge stilstand van het touw
- Defecte onderdelen moeten door oorspronkelijke TRACTEL SOLUTIONS onderdelen vervangen worden.
- Overgeladen materiaal dient onmiddellijk buiten bedrijf gesteld te worden.

➤ Gebruiksgrenzen

De Poulistop2 heeft een blokkeringsnok die altijd vrij om te bewegen moet zijn. De ribbels moeten vrij van vet en vuiligheid zijn. Dit onderdeel dient regelmatig schoongemaakt te worden, viezigheid of ijs kunnen de werking teniet doen. Het wordt ontraden de Poulistop2 bij negatieve temperaturen te gebruiken.

De doeltreffendheid van de blokkering wordt gegarandeerd door het contact tussen de nok en het touw. Deze 2 onderdelen dienen dus regelmatig geïnspecteerd te worden, en vervangen te worden indien nodig. Als men een nieuw touw installeert, dient de nok altijd vervangen te worden.

Als de last geblokkeerd is, kan de gebruiker het hijsen of dalen van de last onderbreken. Dit dient enkel om de gebruiker te helpen, in geen geval mag de hangende last alleen gelaten worden.

Het touw moet altijd geblokkeerd worden, voordat de slappe streng van het touw losgelaten wordt. Wanneer dit niet gebeurt zal het remmingssysteem werken maar de stopafstand van de last kan erg variëren volgens de gebruiksomstandigheden en de blokkeringsonderdelen (nok en touw) kunnen versnelt slijten

VERPLICHTE WETTELIJKE CONTROLEVOORSCHRIFTEN

Controle en onderhoudswerkzaamheden dienen door desbetreffende deskundigen te worden uitgevoerd

- Controleer bij de eerste (of hernieuwde) inbedrijfstelling de wettelijke gebruiksvoorschriften volgens nationale voorschriften.
- TRACTEL SOLUTIONS houdt zich beschikbaar voor het uitvoeren van elke door de wet voorgeschreven controle.
- De verplichte periodieke controle conform nationale voorschriften wordt door TRACTEL SOLUTIONS om de 12 maanden geadviseerd
- Een nauwkeurige inspectie, met name op verandering van onderdelen door schokken, corrosie, scheurvorming, vervorming, dient minstens tweemaal per jaar uitgevoerd te worden. Bij intensief gebruik of in een aantastende omgeving vindt deze inspectie elke maand plaats.

Voor elk gebruik

- Alle onderdelen van het blok visueel controleren

- Let op de aanwezigheid en staat van de veiligheidspal en –pinnen.
- Let op dat er geen speling op de as is en dat de schijf vrij en zonder hinder ronddraait.

Uitgebreide controle

- Controleer of het blok geen vervormingen, scheuren of andere beschadigingen heeft. Als de haak een slijtage van meer dan 10% heeft, dient het blok te worden vervangen.
- Let op dat er geen butsen of slijtage in de groef van de schijf aanwezig zijn
- Let op dat er geen scheurtjes op de gelaste koker zijn en geen vervormingen op de sluitpen
- Controleer de haken op :
 - Aanwezigheid en goed gebruik van de veiligheidspal
 - Afwezigheid van vervormingen van de flensen, de haak, de harpsluiting of de as,
 - Aanwezigheid van de sluitpin en de koordjes.
- Controleer de aanwezigheid en leesbaarheid van de gravering of het typeschildje..
- Schrijf deze controle-elementen op in een register.

OPSLAG EN ONDERHOUD VAN HET MATERIAAL

Opslag

Het wordt aangeraden de kabel te verwijderen alvorens het blok te stallen. Bewaar deze gebruiksaanwijzing in de buurt van het blok. De opbergruimte moet droog en beschermt zijn.

Er mag geen last aan het blok bevestigd zijn gedurende de opslag.

Gebruiksafwijkingen

- De schijf moet vrij en zonder vervorming kunnen draaien
- Het blok moet zich zonder moeite kunnen openen en sluiten

Onderhoud

Controle en onderhoudswerkzaamheden dienen door desbetreffende deskundigen te worden uitgevoerd

- Voor de modellen met een smeernippel: de smeringsfrequentie is afhankelijk van de applicatie, maar mag niet minder zijn dan 30 dagen. Gebruik een smeervet dat geschikt is voor de toepassing.
- Voor de modellen met zelfsmurende lagers, controleer regelmatig hun staat
- Defecte onderdelen moeten door oorspronkelijke TRACTEL SOLUTIONS onderdelen vervangen worden.
- Overgeladen materiaal dient onmiddellijk buiten bedrijf gesteld te worden.

Al fine di assicurare il miglioramento costante dei suoi prodotti, TRACTEL SOLUTIONS SAS si riserva il diritto di apportare ogni modifica giudicata utile ai materiali descritti nel presente foglio esplicativo.

Questo foglio esplicativo contiene tutte le prescrizioni necessarie a un'utilizzazione ottimale e sicura della POULISTOP 2.

CONSEGNE PRIORITARIE

Prima dell'utilizzazione e manutenzione della POULISTOP 2, è indispensabile per la sicurezza di impiego del materiale e la sua efficacia, prendere conoscenza e conformarsi alle presenti istruzioni da parte di operatori formati di conseguenza.

Questo foglio esplicativo deve essere conservato a disposizione di ogni operatore. Esemplari supplementari possono essere forniti su richiesta. La scheda tecnica N° 6115 è pure disponibile per questo prodotto.

Contattare Tractel Solutions per ogni informazione complementare.

- **NON UTILIZZARE MAI PER IL SOLLEVAMENTO DI PERSONE**
- Le pulegge Charlet permettono di effettuare operazioni che necessitano di garantire una grande sicurezza. Di conseguenza, assicuratevi che la persona a cui è affidata l'utilizzazione sia adatta ad assumere le esigenze di sicurezza comportate da queste operazioni.
- Non superare mai il carico massimale di utilizzazione (CMU/WLL). Non omettere il peso della fune nella determinazione del carico.
- Condizioni particolari di ambiente esterno (pioggia, neve, gelo, fango...) possono modificare il comportamento della POULISTOP 2: è quindi indispensabile effettuare test di funzionamento prima di ciascuna utilizzazione.
- TRACTEL SOLUTIONS declina qualsiasi responsabilità per le conseguenze di uno smontaggio o di una modifica apportata al di fuori del suo controllo. Specialmente in caso di sostituzione di pezzi originali con pezzi di un'altra provenienza.
- Saldatura o modifiche su questo prodotto sono formalmente proibite.
- Per utilizzazioni di sollevamento di carico, l'utilizzatore deve conformarsi alla regolamentazione di sicurezza applicabile a questo campo di impiego.
- Non utilizzare la POULISTOP 2 se non con una fune in nylon intrecciato compatibile e di buona qualità. Da evitare le funi che presentano nodi o rigonfiamenti, le quali possono impedire il buon funzionamento del sistema di bloccaggio.
- Applicare, e fare applicare, le consegne che proibiscono a chiunque di stazionare o circolare nel perimetro di caduta eventuale del carico.
- Dopo montaggio, verificare che la resistenza del punto di ancoraggio corrisponda alle condizioni di impiego indicate e regga senza degradazione un carico minimo di 108 kg.
- Utilizzare sempre, per le movimentazioni, gli equipaggiamenti di protezione individuale raccomandati (guanti, calzature di sicurezza, casco, occhiali...)
- Non passare, stazionare o lasciare una parte del corpo sotto un carico sospeso. Non lasciare mai senza sorveglianza un carico sospeso.
- Non spostare mai un carico sospeso al di sopra o in prossimità di persone.
- Avvertire le persone presenti nei dintorni quando si opera il sollevamento o lo spostamento del carico. Delimitare e mettere in sicurezza la zona al suolo sotto la POULISTOP2, e prestare particolare attenzione a proibire qualunque circolazione nel corso delle operazioni di posa e di deposizione della POULISTOP2
- Non utilizzare mai una puleggia danneggiata, o sul buon funzionamento della quale si nutrano dubbi. Controllare regolarmente il buono stato del materiale (si veda sotto).
- Non utilizzare mai le pulegge in atmosfera aggressiva.
- Solo i pezzi di ricambio originali di TRACTEL SOLUTIONS SAS possono essere utilizzati.

PRESENTAZIONE E DESCRIZIONE DELL'APPARECCHIO

La POULISTOP2 è concepita per installazioni temporanee di sollevamento su cantiere. Essa è destinata a essere utilizzata manualmente per una CMU di 50 kg (carico + fune), con una fune in nylon intrecciato (\varnothing da 18 a 20 mm) e per altezze di sollevamento che non superino i 30 m.

La POULISTOP2 è dotata di un sistema originale di bloccare una mediante una camma scorrevole in materiale sintetico, bloccabile e sbloccabile da terra da parte dell'utilizzatore, mediante azione sul trefolo molle della fune. È così possibile mantenere il carico a un'altezza desiderata senza alcuno sforzo per l'operatore.

NOTA : Il sistema di bloccaggio non è destinato a frenare la caduta del carico in caso di liberazione involontaria della fune. Se si verifica il caso, la distanza di arresto del carico potrà variare fortemente a seconda delle condizioni di utilizzazione, e un'usura accelerata dei componenti di bloccaggio (camma, fune, puleggia a gola) sarà da deplorare.

La POULISTOP2 viene fornita secondo richiesta con due sistemi di agganciamento, o in grande gancio dotato del suo nottolino d'arresto di sicurezza che permette un massimo di libertà nella scelta del punto di ancoraggio, o un collare a flangia \varnothing 48 destinato al serraggio sui tubi di impalcatura.

MODALITÀ OPERATIVA

➤ Installazione

Fissare la puleggia di sicurezza a un punto di ancoraggio fisso, senza rischio di sganciamento, e di capacità sufficiente a un'altezza di 30 metri al massimo. Passare la fune nella puleggia prestando attenzione a che il trefolo della fune che supporta il carico sia sempre posizionato all'opposto della camma di bloccaggio.

➤ Utilizzazione

Durante la fase di salita o discesa del carico, la puleggia di sicurezza è utilizzata come una legge normale: l'operatore agisce sulla fune, rispettando un angolo di sgombero di circa 10-15° (impedendo a questi di operare tenendosi sotto il carico). Si veda Fig. A.

Quando l'utilizzatore desidera interrompere la sua operazione, porta il trefolo in posizione verticale, fino al bloccaggio completo della fune. Può allora rilasciare questa, senza rischio di caduta del carico. Si ricorda che il carico sospeso, anche in posizione bloccata, deve essere tenuto sotto sorveglianza.

Per riprendere la sua operazione, l'utilizzatore riprende il trefolo di fune in mano e si sposta per inclinare la fune con un angolo dell'ordine di 10-15°, assicurandosi che nessuno circoli sotto il carico, e poi applica una trazione sulla fune in modo da liberare la camma di serraggio. L'operatore è così in grado di riprendere la sua operazione in modo da far salire o scendere il carico.

Quando l'operatore libera la fune in posizione verticale, questa si ricolloca parallelamente al trespole di sollevamento, e trascina la sua camma di bloccaggio, stoppando qualsiasi discesa intempestiva del carico, si veda Fig. B.

Le funi da utilizzare devono essere del tipo «Nylon intrecciato» di diametro 18-20 mm e possono essere fornite da Tractel Solutions.



Figura A

Figura B

CARATTERISTICHE TECNICHE

- Peso: 4 kg
- Carico massimo ammissibile: 50 kg
- Diametro funi utilizzabili 18 o 20 mm
- Altezza massima di sollevamento: 30 metri
- Conforme alla Direttiva Macchine 2006/42/CE et EN13157

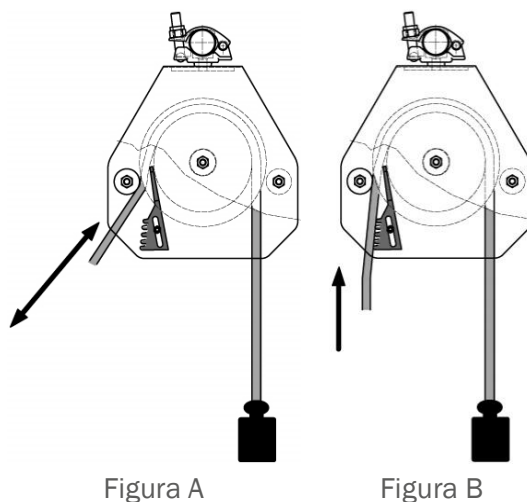
Riferimento	Codice gruppo	CMU ⁶ al trefolo (kg)	Ø fune		Ø fondo di gola	Ø esterno puleggia a gola	Cuscinetti	Peso (kg)
			Min	Max				
D050B (gancio)	192319	50	18	20	150	195	6000-2RS	4
D051B (collare)	192329							

Dimensioni in mm

CONSEGNE DI SICUREZZA

- Utilizzazione da parte di un solo operatore alla volta.
- Non superare carichi di 50 kg - carichi compatti e messi in sicurezza, peso della fune compreso.
- Verificare sempre le caratteristiche e il buono stato della fune utilizzata (Ø 18/20 mm).
- Controllare il funzionamento del nottolino d'arresto di sicurezza.
- Verificare il punto di ancoraggio della **Poulistop 2** regga 108 kg come minimo.
- Verificare sistematicamente i componenti di bloccaggio (camma, fune e puleggia gola) dopo ogni caduta del carico o arresto brusco della fune.
- Qualsiasi pezzo che presenti un difetto deve essere sostituito da un pezzo originale Tractel Solutions.
- **Qualsiasi materiale deformato o che abbia subito un sovraccarico deve essere immediatamente ritirato dal servizio**

➤ Limiti di impiego

La Poulistop 2 comprende una camma di bloccaggio della fune, che deve essere in permanenza libera di spostarsi e le cui strie non devono essere incrostate. Questo pezzo deve essere quindi regolarmente pulito: il fango essiccato o la presenza di ghiaccio possono opporsi al suo funzionamento. In particolare, si sconsiglia fortemente di utilizzare la Poulistop 2 per temperature al di sotto di 0 °C.

L'efficacia del bloccaggio è garantita dal contatto tra la fune e la camma di serraggio. Di conseguenza, questi due elementi devono essere oggetto di un controllo sistematico, e devono essere sostituiti se necessario. In ogni caso, la sostituzione con una fune nuova deve accompagnarsi alla sostituzione della camma.

Il bloccaggio del carico permette all'utilizzatore di interrompere il movimento di salita o discesa di questo, assicurando la ripresa di carico. Si tratta unicamente di un'assistenza all'operatore: il bloccaggio non è destinato a permettere il mantenimento del carico in sospensione a un'altezza intermedia e senza sorveglianza.

Il bloccaggio della corda deve sempre inserito prima di liberare il trefolo molle della fune: In caso contrario, nel corso di una manovra volontaria o meno, di sistema di frenatura funzionerà (sotto riserva che il trefolo molle possa riposizionarsi verticalmente) ma la distanza di arresto del carico potrà variare fortemente a seconda delle condizioni di utilizzazione, e d'altra parte un'usura accelerata dei componenti di bloccaggio (camma, fune) sarà da deplorare.

⁶ CMU = Carico Massimale di Utilizzazione

VERIFICHE REGOLAMENTARI OBBLIGATORIE

Fare eseguire controlli e operazioni di manutenzione da persone competenti e formate.

- Verifica alla messa (o rimessa) in servizio: obblighi regolamentari dell'utilizzatore secondo decreto del 1° marzo 2004 e art. R4323, R4535 e R4721 del Codice del Lavoro francese.
- Verifica periodica secondo decreto dell'01/03/2004 raccomandata ogni 12 mesi.
- Un esame approfondito concentrato in particolare su qualsiasi alterazione dei pezzi dovuta a urto, corrosione, fessurazione, deformazione, deve essere effettuata almeno 2 volte all'anno e ogni mese in utilizzazione intensiva o in mezzo aggressivo.
- Tractel Solutions SAS resta a disposizione per realizzare qualsiasi verifica di prodotto.

Prima di ogni utilizzazione

- Verificare visivamente tutte le parti della puleggia.
- Verificare la presenza e lo stato del nottolino di arresto di sicurezza.
- Verificare l'assenza di gioco sull'asse della puleggia a gola, la sua libera rotazione e il buon funzionamento della camma di bloccaggio della puleggia a gola.
- Verificare lo stato della camma e della fune ed effettuare regolarmente test di bloccaggio sotto carico.

Esame approfondito

- Le pulegge utilizzate in uno stabilimento contemplato all'articolo L.4111 del codice del lavoro, devono, conformemente agli articoli R4323, R4535 e R4721 di detto codice, essere sottoposte, ogni 12 mesi, a una verifica periodica che comporta un esame avente per oggetto la scoperta di qualsiasi deterioramento, o altro limite di impiego suscettibile di essere all'origine di situazioni pericolose.
- Verificare che la puleggia non presenti deformazioni, crepe o altri difetti.
- Verificare l'aspetto della gola della puleggia e l'assenza di urto e usura.
- Verificare le sospensioni:
 - Presenza e buon funzionamento del nottolino di arresto del gancio.
 - Assenza di deformazione delle flange e del gancio.
 - Serraggio del collare a flangia.
- Riportare gli elementi di controllo in un registro.

IMMAGAZZINAGGIO E MANUTENZIONE DEL MATERIALE

Immagazzinaggio

- Si raccomanda di ritirare la fune prima di immagazzinare la puleggia.
- Conservare il foglio esplicativo con la puleggia.
- Il luogo di immagazzinaggio deve essere al riparo dalle intemperie.
- Assicurarci che non sia applicato alcun carico alla puleggia durante l'immagazzinaggio.

Anomalie di funzionamento

- La rotazione della puleggia a gola deve essere libera e senza velo.
- La camma deve spostarsi liberamente sul proprio asse verticale.

Manutenzione dell'apparecchio

Fare eseguire i controlli di manutenzione da persone competenti e formate.

La puleggia è costruita in acciaio zincato bianco e in materiali plastici che la proteggono dal rischio di corrosione.

Essa è perfettamente adatta a un'utilizzazione in esterni, in ambiente di cantiere.

Come tutti i prodotti della gamma Tractel Solutions, essa è concepita senza alcuna saldatura portante, e la sua manutenzione si limita a un controllo regolare del suo stato prima di ciascuna utilizzazione.

Tractel Solutions propone pezzi di ricambio, la camma di bloccaggio e le funi.

Questi pezzi devono essere sostituiti fin dalla comparsa delle prime tracce di usura o di deformazione.

Tractel Solutions è a vostra disposizione per qualsiasi informazione supplementare.

Para assegurar o melhoramento contínuo dos seus produtos, a TRACTEL SOLUTIONS SAS reserva-se o direito de fazer quaisquer alterações consideradas úteis aos materiais descritos neste manual.

Este manual contém todas as instruções necessárias para uma utilização ótima e em segurança da POULISTOP 2.

INFORMAÇÕES IMPORTANTES

Antes de utilizar e de efetuar manutenção na POULISTOP 2, para a segurança de utilização do material e sua eficácia é indispensável que operadores adequadamente formados sigam as instruções neste manual.

Este manual deve ser guardado em local acessível para ser consultado por qualquer operador. Podem ser fornecidos exemplares adicionais a pedido. A ficha técnica N.º 6115 está disponível para este produto.

Para quaisquer informações adicionais entre em contacto com a Tractel Solutions.

- **NUNCA UTILIZAR PARA A ELEVAÇÃO DE PESSOAS.**
- As polias Charlet permitem efetuar operações que necessitam de garantir uma grande segurança. Por conseguinte, assegure-se de que a pessoa a quem confia a utilização está apta a cumprir os requisitos de segurança que incluem estas operações.
- Nunca ultrapassar a carga máxima de utilização (CMU/WLL). Não omitir o peso da corda na determinação da carga.
- As condições especiais de ambiente exterior (chuva, neve, geada, lama,...) podem modificar o comportamento da POULISTOP2, por isso é indispensável efetuar testes de funcionamento antes de cada utilização.
- A TRACTEL SOLUTIONS rejeita qualquer responsabilidade pelas consequências de uma desmontagem ou de uma modificação efetuada fora do seu controlo. Em especial, no caso de substituição de peças de origem por peças de outra origem.
- Efetuar soldagens ou modificações neste produto são formalmente proibidos.
- Para utilizações de elevação de carga (carga motora), o utilizador deve cumprir a regulamentação de segurança aplicável nesta área de utilização.
- A POULISTOP2 apenas deve ser utilizada com uma corda de nylon torcido compatível e de boa qualidade. É proibida a utilização de cordas que apresentem nós ou relevos, que podem impedir o bom funcionamento do sistema de bloqueio.
- Aplicar, e fazer cumprir as indicações que proíbem qualquer pessoa de parar ou circular no perímetro de possível queda da carga.
- Antes da montagem, verificar se a resistência do ponto de ancoragem corresponde às condições de utilização indicadas e suporta sem degradação uma carga mínima de 108 kg.
- Para efetuar manutenção, utilizar sempre o equipamento de proteção individual recomendado (luvas, calçado de proteção, capacete, óculos, etc).
- Nunca passar, parar ou deixar uma parte do seu corpo por baixo de uma carga suspensa. Nunca deixar uma carga suspensa sem vigilância.
- Nunca deslocar uma carga suspensa por cima ou perto de pessoas.
- Avisar as pessoas que estão na área envolvente quando é feita a elevação ou a movimentação da carga. Delimitar e colocar em segurança a zona no chão por baixo da POULISTOP2, e ter especial cuidado para proibir qualquer circulação aquando das operações de elevação e descida da POULISTOP2
- Nunca utilizar uma polia danificada ou se tiver dúvidas sobre o seu bom funcionamento. Controlar regularmente o bom estado do material (ver abaixo).
- Nunca utilizar as polias em ambiente agressivo.
- Apenas podem ser utilizadas as peças sobresselentes de origem da TRACTEL SOLUTIONS SAS.

APRESENTAÇÃO E DESCRIÇÃO DO APARELHO

A POULISTOP2 está concebida para instalações temporárias de elevação num estaleiro. Esta destina-se a ser utilizada manualmente para uma CMU de 50 kg (carga + corda), com uma corda de nylon torcido (\varnothing 18 a 20 mm) e para alturas de elevação que não excedam 30 metros.

A POULISTOP2 está equipada com um sistema original de bloqueio da corda através de um came corrediço de material sintético, bloqueável e desbloqueável pelo utilizador desde o chão atuando na passagem frouxa da corda. É assim permitido manter a carga a uma altura desejada sem qualquer esforço por parte do operador.

NOTA: O sistema de bloqueio não se destina a travar a queda da carga no caso de libertação involuntária da corda. Se isso acontecer, a distância de paragem da carga poderá variar fortemente de acordo com as condições de utilização, e ocorrerá um desgaste acelerado dos componentes de bloqueio (came, corda, roldana).

A POULISTOP2 é fornecida a pedido com dois sistemas de engate, tanto com um gancho grande equipado com a sua lingueta de segurança que permite uma liberdade máxima na escolha do ponto de ancoragem, como com um anel de flange de \varnothing 48 destinado ao aperto nos tubos de andaime.

MODO DE OPERAÇÃO

Instalação

Fixar a polia de segurança num ponto de ancoragem fixo, sem o perigo de se soltar, e com capacidade suficiente para uma altura de 30 metros no máximo. Passar a corda na polia tendo cuidado para que a passagem da corda que suporta a carga esteja sempre posicionada no lado oposto do came de bloqueio.

Utilização

Durante a fase de subida ou descida da carga, a polia de segurança é utilizada como uma polia normal: o operador atua na corda, respeitando um ângulo de libertação de cerca de 10 a 15° (impedindo que este atue mantendo-se sob a carga). Ver Fig. A.

Quando o utilizador quer interromper a sua operação, leva a passagem na posição vertical, até ao bloqueio total da corda. Pode então libertá-la, sem o risco de queda da carga. Não esquecer que a carga suspensa, mesmo em posição bloqueada, deve ser mantida sob vigilância.

Para retomar a sua operação, o utilizador retoma a passagem da corda à mão, e afasta-se para inclinar a corda com um ângulo de cerca de 10 a 15°, certifique-se de que não há ninguém por baixo da carga, depois aplique uma tração na corda para libertar o came de aperto. O operador encontra-se em condições de retomar a sua operação para subir ou descer a carga.

Quando o operador solta a corda na posição vertical, esta coloca-se paralelamente na passagem de elevação, e aciona o came de bloqueio, parando qualquer descida acidental da carga, ver Fig. B.

As cordas a utilizar devem ser do tipo « Nylon torcido » com um diâmetro de 18 ou 20 mm, e podem ser fornecidas pela Tractel Solutions.



Figura A

Figura B

ESPECIFICAÇÕES TÉCNICAS

- Peso 4 kg
- Carga máxima admissível: 50 kg
- Diâmetro das cordas utilizável 18 ou 20 mm
- Altura máxima de elevação: 30 metros
- Em conformidade com a Diretiva de Máquinas 2006/42/CE e EN13157

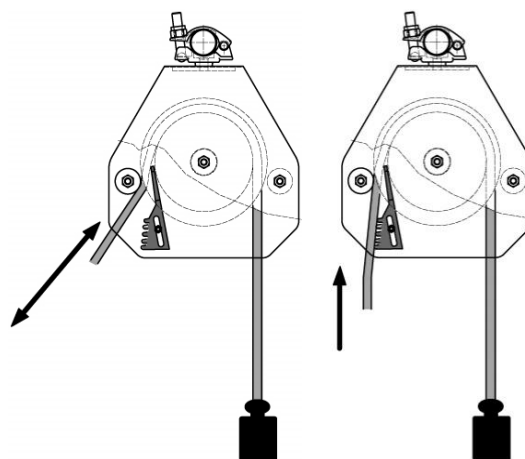
Referência	Código de grupo	CMU ⁷ na passagem (kg)	Ø da corda		Ø fundo da gola	Ø externo da roldana	Rolamentos	Peso (kg)
			Mín	Máx				
D050B (gancho)	192319	50	18	20	150	195	6000-2RS	4
D051B (anel)	192329							

Dimensões em mm

INDICAÇÕES DE SEGURANÇA

- Utilizar apenas por um único utilizador de cada vez.
- Não ultrapassar cargas de 50 kg – cargas compactas e seguras, peso da corda incluído.
- Verificar sempre as características e o bom estado da corda utilizada (Ø 18/20 mm).
- Controlar o posicionamento da lingueta de segurança.
- Verificar se o ponto de ancoragem da **Poulistop 2** suporta 108 kg no mínimo.
- Verificar sistematicamente os componentes de bloqueio (came, corda e roldana) depois de qualquer queda da carga ou paragem súbita da corda.
- Qualquer peça que apresente um defeito deve ser substituída por uma peça de origem da Tractel Solutions.
- **Qualquer material deformado ou que tenha sido submetido a uma sobrecarga deve ser imediatamente retirado de serviço.**

Limites de utilização

A Poulistop 2 tem um came de bloqueio da corda, que se deve deslocar livremente e cujas estrias não devem conter sujidade. Esta peça deve por isso ser limpa com regularidade, a lama seca ou a presença de gelo podem impedir o seu funcionamento. Nomeadamente, é fortemente desaconselhado utilizar a Poulistop 2 com temperaturas negativas.

A eficácia do bloqueio está garantida através do contacto entre a corda e o came de aperto. Como resultado, estes dois elementos devem ser submetidos a um controlo sistemático e devem serem substituídos, se necessário. Seja qual for o caso, quando colocar uma corda nova também deve substituir o came.

O bloqueio da carga permite ao utilizador interromper o movimento de subida ou descida da carga assegurando a retoma da carga. Trata-se apenas de uma ajuda ao operador: o bloqueio não se destina a permitir a manutenção da carga em suspensão a uma altura intermédia e sem vigilância.

O bloqueio da corda deve ser sempre desencadeado antes de libertar a passagem frouxa da corda: caso contrário, aquando duma manobra voluntária ou não, o sistema de travagem funcionará (de modo que a passagem frouxa se possa reposicionar na vertical) mas a distância de paragem da carga poderá variar muito de acordo com as condições de utilização e, por outro lado, ocorrerá um desgaste acelerado dos componentes de bloqueio (came, corda).

VERIFICAÇÕES REGULAMENTARES OBRIGATÓRIAS

Mandar fazer controlos e operações de manutenção por pessoas competentes e formadas

⁷ CMU = Carga máxima de utilização

- Verificação aquando da colocação (ou recolocação) ao serviço: obrigações regulamentares do utilizador de acordo com o decreto de 1 de março de 2004 e art.º R4323, R4535 e R4721 do Código do Trabalho francês.
- Verificação periódica de acordo com o decreto de 1 de março de 2004 recomendada todos os 12 meses.
- Uma inspeção aprofundada incidindo especialmente sobre qualquer alteração das peças por choque, corrosão, fissuras, deformação, deve ser efetuada pelo menos 2 vezes por ano, e todos os meses no caso de utilização intensiva ou em ambiente agressivo.
- A Tractel Solutions SAS permanece à disposição para efetuar qualquer verificação deste produto.

Antes de cada utilização

- Verifique visualmente todas as partes da polia.
- Verifique a existência e o estado da lingueta de segurança.
- Verifique a ausência do conjunto no eixo da roldana, a sua livre rotação sem obstrução e o bom funcionamento do came de bloqueio da roldana.
- Verifique o estado do came e da corda e efetue com regularidade testes de bloqueio em carga.

Inspeção aprofundada

- As polias utilizadas num estabelecimento referido no artigo L.4111 do código do trabalho, devem, em conformidade com os artigos R4323, R4535 e R4721 do dito código, ser submetidas anualmente a uma verificação periódica incluindo uma inspeção tendo como finalidade a deteção de qualquer deterioração, ou outro limite de utilização, suscetível de estar na origem de situações perigosas.
- Verifique se a polia não apresenta deformações, fissuras ou outros defeitos.
- Verifique o aspeto da gola da roldana e a ausência de choque e desgaste.
- Verifique as suspensões:
 - Existência e bom funcionamento da lingueta do gancho,
 - Ausência de deformação das chapas e do gancho,
 - Aperto do anel da flange
- Consulte os elementos de controlo num registo.

ARMAZENAMENTO E MANUTENÇÃO DO MATERIAL

Armazenamento

- É recomendado retirar a corda antes de armazenar a polia.
- Guardar o manual de instruções com a polia.
- O local de armazenamento deve estar seco e protegido contra condições climatéricas adversas.
- Assegure-se de que não é aplicada qualquer carga na polia durante o armazenamento.

Anomalias de funcionamento.

- A rotação da roldana deve ser livre e sem obstruções.
- O came deve deslocar-se livremente sobre o seu eixo vertical

Manutenção do aparelho

Mandar fazer os controlos de manutenção por pessoas competentes e formadas
--

A polia é feita de aço zincado branco, e de materiais plásticos, protegendo-a contra riscos de corrosão. Está perfeitamente adaptada para uma utilização exterior, em ambiente de estaleiro.

Como com todos os produtos da gama da Tractel Solutions, está concebida sem quaisquer soldaduras de suporte, e a sua manutenção resume-se a um controlo regular do seu estado antes de cada utilização.

A Tractel Solutions fornece as peças de substituição, o came de bloqueio e a corda.

Estas peças devem ser substituídas assim que surjam os primeiros sinais de desgaste ou de deformação.

A Tractel Solutions está a sua disposição para quaisquer informações suplementares.



AMERICA

CDN - Tractel Ltd.
 11020 Mirabeau Street
 Montréal, QC H1J 2S3 Canada
 Phone: +1 514 493 3332
 Fax: +1 514 493 3342
 tractel.canada@tractel.com

USA - Tractel Inc.
 168 Mason way Unit B2
 City of Industry, CA 91746 USA
 Phone: +1 626 937 6727
 Fax: +1 626 937 6730
 tractel.usa-west@tractel.com

51 Morgan Drive
 Norwood, MA 02062 USA
 Phone: +1 781 401 3288
 Fax: +1 781 826 3642
 tractel.usa-east@tractel.com

MEX - Tractel Mexico S.A de C.V.
 Galileo #20, Oficina 504.
 Colonia Polanco
 Mexico, D.F. CP. 11560
 Phone: +52 55 6721 8719
 Fax: +52 55 6721 8718
 tractel.mexico@tractel.com

ASIA

CHN - Shanghai Tractel
 Mechanical Equip. Tech. Co. Ltd.
 No.255 Cai Lun road, Zhang
 Jiang Hi-tech Park
 Shanghai 201203 People's
 Republic of China
 Phone: +86 21 6322 5570
 Fax : +86 21 5353 0982
 info.china@tractel.com

SGP BRU CL MAL RI - Tractel Singapore Pte Ltd
 50 Woodlands Industrial Park E7
 Singapore 757824
 Phone: +65 6757 3113
 Fax: +65 6757 3003
 enquiry.singapore@tractel.com

EUROPE

D A - Tractel Greifzug GmbH
 Scheidtbachstrasse 19-21
 Bergisch Gladbach 51469
 Germany
 Phone: +49 22 02 10 04-0
 Fax: +49 22 02 10 04 70
 info.greifzug@tractel.com

E - Tractel Iberica S.A.
 Carretera del Medio, 265
 L'Hospitalet (Barcelona) 08907
 Spain
 Phone : +34 93 335 11 00
 Fax : +34 93 336 39 16
 infotib@tractel.com

C/ Atalaya, 2 Nave 4
 Pol. Ind. El Alamo
 Fuenlabrada (Madrid) 28946
 Spain
 Phone: +34 91 642 46 45
 Fax: +34 91 642 04 98
 infotib@tractel.com

F - Tractel S.A.S.

RD 619 Saint-Hilaire-sous-Romilly
 BP 38 Romilly-sur-Seine 10102
 France
 Phone: +33 3 25 21 07 00
 Fax: +33 3 25 21 07 11
 info.tsas@tractel.com

Tractel Solutions SAS
 77-79 rue Jules Guesde
 St Genis-Laval 69230 France
 Phone: +33 4 78 50 18 18
 Fax: +33 4 72 66 25 41
 info.tractelsolutions@tractel.com

GB IRL - Tractel (UK) Limited
 Old Lane Halfway
 Sheffield S20 3GA United
 Kingdom
 Phone: +44 114 248 22 66
 Fax: +44 114 247 33 50
 sales.uk@tractel.com

I - Tractel Italiana SpA
 Viale Europa 50
 Cologno Monzese (Milano) 20093
 Italy
 Phone: +39 02 254 47 86
 Fax: +39 02 254 71 39
 infoit@tractel.com

NL B DK L - Tractel Benelux BV
 Paardeweide 38
 Breda 4824 EH The Netherlands
 Phone: +31 76 54 35 135
 Fax: +31 76 54 35 136
 sales.benelux@tractel.com

P ANG MOC - Lusotractel Lda

Barrio Alto Do Outeiro Armazém
 1 Trajouce
 Domingos de Rana (Lisboa) 2785-
 086 S Portugal
 Phone: +351 214 459 800
 Fax: +351 214 459 809
 comercial.lusotractel@tractel.com

PL - Tractel Polska Sp. Zo.o.
 ul. Bysławska 82
 Warszawa 04-993 Poland
 Phone:+48 22 616 42 44
 Fax:+48 22 616 42 47
 tractel.polska@tractel.com

RUS - Tractel Russia O.O.O.
 ul. Petrovka, 27
 Moscow 107031 Russia
 Phone: +7 495 989 5135
 Fax: +7 495 989 5135
 info.russia@tractel.com

ANY OTHER COUNTRIES:

Tractel S.A.S.
 RD 619 Saint-Hilaire-sous-Romilly
 BP 38 Romilly-sur-Seine 10102
 France
 Phone: +33 3 25 21 07 00
 Fax: +33 3 25 21 07 11
 info.tsas@tractel.com